

TTK 900 MP

PL

TŁUMACZENIE INSTRUKCJI
ORYGINALNEJ
OSUSZACZ POWIETRZA



 TROTEC

Spis treści

Wskazówki dotyczące instrukcji obsługi	2
Bezpieczeństwo.....	2
Informacje dotyczące urządzenia.....	6
Transport i składowanie.....	7
Montaż i uruchomienie.....	7
Obsługa	11
Wyposażenie dodatkowe na zamówienie.....	12
Błędy i usterki.....	12
Konserwacja	14
Załącznik techniczny.....	18
Utylizacja	24
Deklaracja zgodności.....	24

Wskazówki dotyczące instrukcji obsługi

Symbole



Niebezpieczeństwo

Ten symbol wskazuje na zagrożenie zdrowia i życia osób powodowane przez łatwopalny środek chłodniczy.



Ostrzeżenie przed napięciem elektrycznym

Ten symbol wskazuje na zagrożenie zdrowia i życia osób, wynikające z obecności napięcia elektrycznego.



Ostrzeżenie

To słowo oznacza średnie zagrożenie mogące spowodować poważne obrażenia ciała lub śmierć.



Ostrożnie

To słowo oznacza niskie zagrożenie mogące spowodować lekkie lub średnie obrażenia ciała.

Wskazówka

To słowo oznacza ważne informacje (np. możliwe szkody materialne), nie wiążące się z zagrożeniem.



Informacja

Wskazówki oznaczone tym symbolem są pomocne w szybkim i bezpiecznym wykonaniu czynności roboczych.



Zastosuj się do treści instrukcji obsługi

Wskazówki oznaczone tym symbolem przypominają o konieczności zapoznania się z treścią instrukcji eksploatacji.

Aktualna wersja instrukcji dostępna jest pod następującym adresem internetowym:

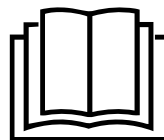

TTK 900 MP



<https://hub.trotec.com/?id=44937>

Bezpieczeństwo

Przed uruchomieniem urządzenia zapoznaj się z treścią instrukcji obsługi i przechowuj ją w pobliżu miejsca pracy urządzenia!



Ostrzeżenie

Przeczytaj wszystkie wskazówki dotyczące bezpieczeństwa i inne zalecenia.

Niezastosowanie się do treści wskazówek dotyczących bezpieczeństwa i zaleceń może spowodować porażenie elektryczne, pożar oraz/lub poważne obrażenia ciała.

Przechowuj wszystkie wskazówki dotyczące bezpieczeństwa i zalecenia w celu ich wykorzystania w przyszłości.

- W ramach wymagań norm europejskich (EN 60335-1): Urządzenie może być obsługiwane przez dzieci od 8 roku życia oraz osoby o zmniejszonych zdolnościach fizycznych, sensorycznych lub mentalnych lub osoby nieposiadające odpowiedniego doświadczenia i wiedzy, pod warunkiem zapewnienia nadzoru lub przeszkolenia dotyczącego bezpiecznego wykorzystania urządzenia oraz pod warunkiem zrozumienia przez te osoby zagrożeń wynikających z eksploatacji. Urządzenie nie może być wykorzystywane przez dzieci do zabawy. Czyszczenie i konserwacja nie mogą być wykonywane przez dzieci pozbawione nadzoru.

- W ramach wymagań norm międzynarodowych (IEC 60335-1):

Urządzenie nie jest przeznaczone do eksploatacji przez osoby (włącznie z dziećmi) o obniżonej sprawności fizycznej, sensorycznej lub psychicznej ani przez osoby nie posiadające odpowiedniego doświadczenia i wiedzy. Nie dotyczy to sytuacji, gdy osoby takie pozostają pod nadzorem innych osób lub zostały przez te inne, doświadczane osoby odpowiednio przeszkolone. W celu zapewnienia, że urządzenie nie jest obsługiwane przez dzieci, nie pozostawiaj ich bez nadzoru.

- Eksploatacja i ustawianie urządzenia w pomieszczeniach lub obszarach, w których panuje zagrożenie pożarowe jest zabroniona.
- Nie eksploatuj urządzenia w pomieszczeniach, w których panuje agresywna atmosfera.
- Ustaw urządzenie pionowo na stabilnym podłożu.
- Po myciu na mokro odczekaj do wyschnięcia urządzenia. Nie eksploatuj mokrego urządzenia.
- Nie eksploatuj ani nie obsługuj urządzenia mokrymi rękoma.
- Nie kieruj na urządzenie bezpośredniego strumienia wody.
- Nie przykrywaj pracującego urządzenia.
- Nigdy nie siadaj na urządzeniu.
- Urządzenie nie jest zabawką. Utrzymuj dzieci i zwierzęta z dala od urządzenia.
- W trakcie pracy urządzenia obserwuj i kontroluj go od czasu do czasu.
- Przed każdorazowym wykorzystaniem urządzenia sprawdź, czy jego wyposażenie oraz elementy przyłączeniowe nie są uszkodzone. Nie eksploatuj uszkodzonych urządzeń lub podzespołów.
- Upewnij się, że wszystkie zewnętrzne przewody elektryczne urządzenia są zabezpieczone przez uszkodzeniami (np. przez zwierzęta). W żadnym wypadku nie eksploatuj urządzenia z uszkodzonym przewodem lub przyłączem sieciowym!
- Przyłączy prądowe musi odpowiadać parametrom zawartym w załączniku technicznym.
- Włącz wtyczkę do gniazda zasilania wyposażonego w uziemienie.
- Dobierz przedłużacz uwzględniając moc urządzenia, konieczną długość oraz przeznaczenie urządzenia. Całkowicie rozwiń przedłużacz. Unikaj przeciążenia elektrycznego.

- W przypadku stwierdzenia uszkodzenia wtyczek lub przewodów, w żadnym wypadku nie eksploatuj urządzenia.
W przypadku urządzenia przewodu zasilania urządzenia, w celu uniknięcia zagrożenia, naprawa może być wykonana wyłącznie przez producenta lub serwis producenta albo wykwalifikowanego pracownika.
Uszkodzone przewody elektryczne stanowią poważne zagrożenie dla zdrowia.
- Przed rozpoczęciem przeprowadzania czynności konserwacyjnych lub napraw urządzenia wyciągnij wtyczkę zasilania z gniazda.
- Gdy urządzenie nie jest eksploatowane, wyłącz je i wyciągnij wtyczkę zasilającą z gniazda.
- W trakcie ustawiania urządzenia zastosuj się do wskazówek dotyczących minimalnej odległości do innych przedmiotów oraz do zaleceń dotyczących warunków składowania i zastosowania zgodnie z „Załącznikiem technicznym”.
- Upewnij się, że wlot i wylot powietrza są drożne.
- Upewnij się, że wlot powietrza nie jest zanieczyszczony lub niedrożny luźnymi obiektami.
- Nigdy nie wkładaj do urządzenia innych przedmiotów lub części ciała.
- Nie zdejmuj znaków bezpieczeństwa, naklejek lub etykiet. Utrzymuj wszystkie znaki bezpieczeństwa, naklejki oraz etykiety w dobrym stanie.
- Przewoź urządzenie wyłącznie w pozycji pionowej, po uprzednim opróżnieniu zbiornika lub węża odprowadzenia kondensatu.
- Przed rozpoczęciem składowania lub transportu całkowicie usuń kondensat. Nie pij kondensatu. Zagrożenie zdrowia!
- Stosuj oryginalne części zamienne. W przeciwnym przypadku prawidłowa i bezpieczna eksploatacja urządzenia nie może być zagwarantowana.



Instrukcje bezpieczeństwa dotyczące urządzeń z łatwopalnymi czynnikami chłodniczymi

- Ustawiaj urządzenie wyłącznie w pomieszczeniach, w których nie może dojść do zalegania ew. wyciekłego środka chłodniczego. Pomieszczenia pozbawione wentylacji, w których urządzenie jest zainstalowane lub magazynowane, muszą w konstrukcyjny sposób eliminować zagrożenie gromadzenia się ewentualnie wyciekłego środka chłodniczego. Celem jest uniknięcie zagrożenia pożarem lub wybuchem w wyniku zapłonu środka chłodniczego, spowodowane go przez piece elektryczne, płyty grzewcze lub inne źródła zapłonu.

- Ustawiaj urządzenie wyłącznie w takich pomieszczeniach, w których nie znajdują się żadne źródła zapłonu (np. źródło otwartych płomieni, włączone urządzenie gazowe lub ogrzewacz elektryczny).
- Pamiętaj, że środek chłodniczy jest bezwonny.
- Instaluj urządzenie wyłącznie zgodnie z krajowymi przepisami instalacyjnymi.
- Uwzględnij lokalne przepisy.
- Uwzględnij krajowe przepisy dotyczące zasilania gazowego.
- Instalację, obsługę i składowanie urządzenia TTK 900 MP przeprowadzaj wyłącznie w pomieszczeniu o powierzchni większej niż 4 m².
- Przechowuj urządzenie w sposób zapewniający jego ochronę przed uszkodzeniami mechanicznymi.
- Pamiętaj, że w podłączonych przewodach rurowych nie mogą znajdować się żadne źródła zapłonu.
- Wskaźnik GWP (Global Warming Potential) jest bardzo niski i wynosi około 146 a wskaźnik ODP (Ozone Depletion Potential) wynosi około 0.
- Uwzględnij maksymalną ilość napełniania, podaną w rozdziale „Dane techniczne”.
- Nie przewiercaj i nie przypalaj.
- W celu przyspieszenia rozmrażania nie stosuj środków innych, niż zalecane przez producenta.
- Każda osoba wyznaczona do wykonywania czynności dotyczących obiegu środka chłodniczego musi posiadać świadectwo posiadania odpowiednich umiejętności wystawione przez odpowiednią, przemysłową jednostkę akredytacji. Świadectwo to musi potwierdzać umiejętność obsługi środków chłodniczych z zastosowaniem stosowanych procedur i technologii przemysłowych.
- Czynności serwisowe mogą być przeprowadzane wyłącznie zgodnie z zaleceniami producenta. W przypadku konieczności przeprowadzenia prac konserwacyjnych i naprawczych, wymagających zaangażowania dodatkowych osób, prace te muszą być ciągle nadzorowane przez pracownika przeszkolonego w zakresie obsługi łatwopalnych środków chłodniczych.
- Obieg środka chłodniczego jest hermetycznym systemem bezobsługowy. Wykonywanie wszelkich czynności konserwacyjnych lub napraw dopuszczalne jest wyłącznie przez wykwalifikowanych techników klimatyzacji lub pracowników firmy Trotec.

Zastosowanie zgodne z przeznaczeniem

Urządzenie może być wykorzystywane wyłącznie jako osuszacz budowlany do osuszania i zmniejszania poziomu wilgotności powietrza wewnątrz pomieszczeń (po rozszczelnieniu rury lub po zalaniu), przy zachowaniu odpowiednich danych technicznych. Osuszacz budowlany może być zastosowany w temperaturach powyżej 3 °C.

Zastosowanie zgodne z przeznaczeniem obejmuje:

- suszenie i zmniejszanie wilgotności:
 - Urządzenia produkcyjne, pomieszczenia podziemne
 - magazynów, archiwów, laboratoriów
 - Pomieszczenia i powierzchnie dotknięte uszkodzeniami zalewowymi lub zalane w wyniku pęknięcia rury albo podmycia.
- Utrzymanie niskiej wilgotności powietrza:
 - Instrumenty, urządzenia, akta
 - Elektryczne centrale sterownicze, pomieszczenia zbiornikowe, turbiny oraz systemy przewodów rurowych w elektrowniach
 - Ładunki wrażliwe na działanie wilgoci itp.

Przewidywalne, nieprawidłowe zastosowanie

- Nie ustawiaj urządzenia na wilgotnym lub zalanym podłożu.
- Nie kładź na urządzeniu żadnych przedmiotów, np. elementów ubrań.
- Nie eksploatuj urządzenia na zewnątrz pomieszczeń.
- Nigdy nie eksploatuj urządzenia w pomieszczeniach mokrych (np. w łazienkach lub pomieszczeniach do zmywania naczyń).
- Nigdy nie zanurzaj urządzenia pod wodę.
- Nie dokonuj żadnych samodzielnych zmian konstrukcyjnych ani modyfikacji urządzenia.
- Każde zastosowanie urządzenia inne, niż zastosowanie zgodne z przeznaczeniem to przewidywalne, nieprawidłowe zastosowanie urządzenia.

Kwalifikacje użytkownika

Użytkownicy korzystający z urządzenia muszą:

- znać ryzyka wynikające z eksploatacji urządzeń elektrycznych w otoczeniu o wysokiej wilgotności powietrza.
- gruntownie zaznajomić się z treścią instrukcji eksploatacji, w szczególności z rozdziałem "Bezpieczeństwo".

Czynności konserwacyjne wymagające otwarcia obudowy mogą być przeprowadzane wyłącznie przez pracowników wykwalifikowanych w zakresie techniki klimatyzacyjnej lub przez pracowników firmy Trotec.

Znaki bezpieczeństwa i etykiety znajdujące się na urządzeniu

Wskazówka

Nie zdejmuj znaków bezpieczeństwa, naklejek lub etykiet. Utrzymuj wszystkie znaki bezpieczeństwa, naklejki oraz etykiety w dobrym stanie.

Na urządzeniu zamieszczono następujące znaki bezpieczeństwa i etykiety:

TTK 900 MP

WARNING • WARNUNG • ATTENTION

DE Das Gerät muss in einem Raum mit einer Grundfläche größer als 4 m² aufgestellt, betrieben und gelagert werden.

EN Appliance shall be installed, operated and stored in a room with floor area larger than 4 m².

FR L'appareil doit être installé, utilisé et entreposé dans une pièce avec une surface supérieure à 4 m².

Ta wskazówka jest umieszczona na urządzeniu w języku niemieckim, angielskim i angielskim.

UWAGA

Urządzenie może być ustawiane, eksploatowane i składowane w pomieszczeniu o powierzchni użytkowej powyżej 4 m².



Zastosuj się do treści instrukcji obsługi

Symbol ten przypomina o konieczności zapoznania się z treścią instrukcji eksploatacji.



Uwzględnij treść instrukcji naprawy

Utylizację, czynności konserwacyjne i naprawcze dotyczące obiegu środka chłodniczego mogą być wykonywane wyłącznie zgodnie z zaleceniami producenta i przez pracowników o odpowiednio poświadczonych kwalifikacjach. Właściwa instrukcja naprawy może być uzyskana u producenta po złożeniu odpowiedniego zamówienia.

Inne zagrożenia



Niebezpieczeństwo

Czynnik chłodniczy R454C!

H221 – gaz palny.

H280 – zawiera sprężony gaz, grożący eksplozją w przypadku podgrzania.

P210 – nie zbliżaj do źródeł wysokiej temperatury, iskier, otwartego płomienia oraz innych źródeł zapłonu. Palenie zabronione.

P381 - Jeśli jest to bezpieczne, usuń wszystkie źródła zapłonu.

P403 - Przechowuj w dobrze wentylowanym miejscu.



Ostrzeżenie przed napięciem elektrycznym

Czynności dotyczące instalacji elektrycznej mogą być przeprowadzane wyłącznie przez autoryzowany zakład elektryczny.



Ostrzeżenie przed napięciem elektrycznym

Przed rozpoczęciem jakichkolwiek napraw urządzenia wyciągnij wtyczkę zasilania elektrycznego z gniazda! Nie dotykaj wtyczki sieciowej wilgotnymi lub mokrymi rękami.

Odłączaj urządzenie pociągając za wtyczkę zasilania.



Ostrzeżenie

W przypadku nieprawidłowego zastosowania tego urządzenia może dojść do powstania dodatkowego zagrożenia! Zapewnij odpowiednie przeszkolenie personelu!



Ostrzeżenie

Urządzenia nie są zabawkami i nie mogą być przekazywane dzieciom.



Ostrzeżenie

Niebezpieczeństwo uduszenia!

Nie pozostawiaj materiału opakowaniowego leżącego w beładzie. Może stać on się niebezpieczną zabawką dla dzieci.

Wskazówka

Nie eksploatuj urządzenia bez założonego filtra wlotu powietrza!

Praca bez filtra spowoduje silne zanieczyszczenia wnętrza urządzenia, obniżenie skuteczności oraz uszkodzenie.

Postępowanie w sytuacji awaryjnej

1. Wyłącz urządzenie.
2. Odłącz urządzenie od zasilania: Odłączaj urządzenie pociągając za wtyczkę zasilania.
3. Nie podłączaj uszkodzonego urządzenia do zasilania.

Informacje dotyczące urządzenia

Opis urządzenia

Urządzenie służy do osuszania pomieszczeń wykorzystując mechanizm kondensacji.

Wentylator zasysa wilgotne powietrze przez wlot powietrza tłoczy je przez filtr powietrza do parownika i znajdującego się za nim skraplacza. Skraplacz o niskiej temperaturze powietrza powoduje schłodzenie powietrza poniżej punktu rosy. Zawarta w powietrzu para wodna skrapla się na ożebrowaniu parownika. W skraplaczu schłodzone, osuszone powietrze zostaje ponownie nieco ogrzane i wyprowadzone przez wylot powietrza. W ten sposób osuszone powietrze jest ponownie mieszane z powietrzem wewnątrz pomieszczenia. W wyniku ciągłej recyrkulacji powietrza przez urządzenie, następuje zmniejszenie wilgotności powietrza wewnątrz pomieszczenia.

Wysokociśnieniowe połączenie rurowe umożliwia odprowadzanie kondensatu\ za pośrednictwem węża odpływu kondensatu. Oprócz osuszacza budowlanego ustaw np. odpowiednio duży zbiornik z przygotowany do napełnienia.

Skondensowana woda może być także odprowadzana z urządzenia za pomocą opcjonalnej pompy kondensatu (patrz rozdział "Instalacja pompy kondensatu").

Obsługa i transport urządzenia możliwa jest dzięki zastosowaniu włącznika, przełącznika stopnia pracy wentylatora, licznika roboczogodzin, uchwytu transportowego oraz kół transportowych. Urządzenie jest zabezpieczone przed samoczynnym przesunięciem dzięki zastosowaniu dwóch wsporników z gumowymi odbojnikami.

Urządzenie umożliwia obniżenie względnej wilgotności powietrza do ok. 25 %.

Ze względu na wytwarzane w czasie pracy ciepło, temperatura pomieszczenia może lekko wzrosnąć.

Urządzenie jest wyposażone w technologię VarioDry. Technologia VarioDry zapewnia dostosowanie strumienia powietrza do panującej w pomieszczeniu temperatury i względnej wilgotności powietrza.

Widok urządzenia

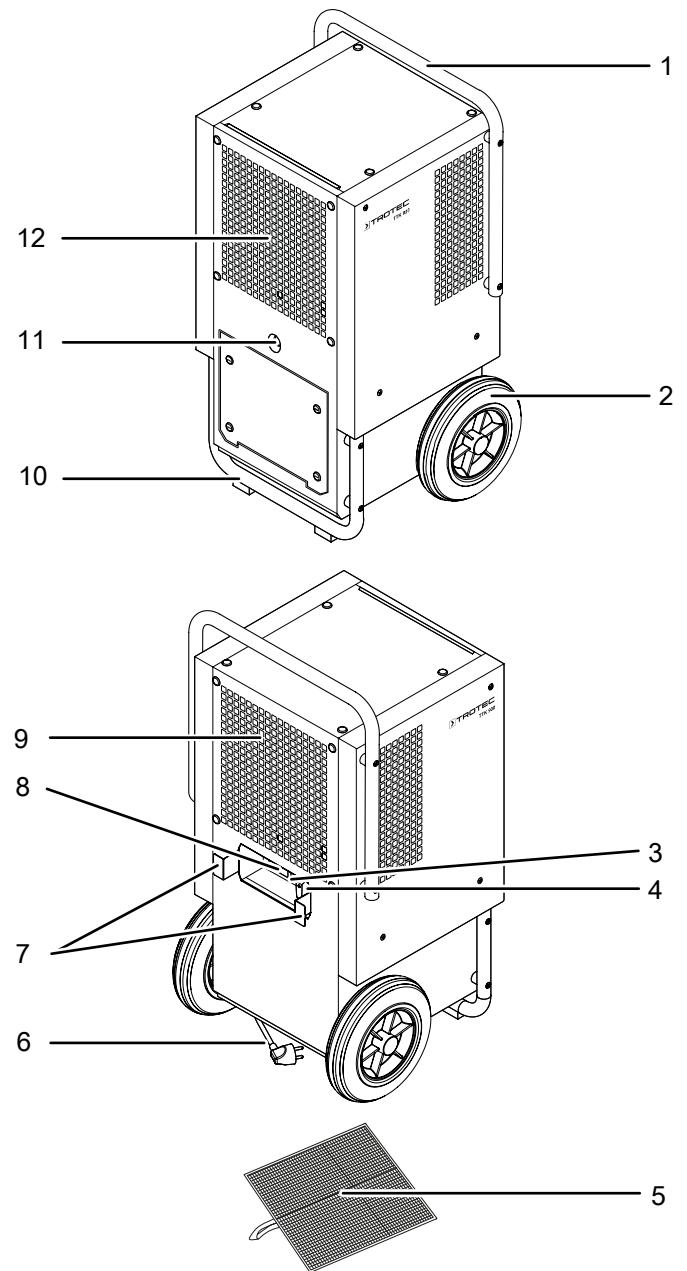

Nr	Oznaczenie
1	Uchwyt transportowy
2	Kółka transportowe
3	Przełącznik funkcyjny VarioDry
4	Włącznik
5	Filtr powietrza
6	Przewód zasilania sieciowego
7	Mocowanie przewodu sieciowego
8	Licznik roboczogodzin
9	Wylot powietrza
10	Wspornik z odbojnikami gumowymi
11	Przyłącze węża odpływu kondensatu
12	Wlot powietrza z kieszenią filtra.

Transport i składowanie

Wskazówka

Nieprawidłowe składowanie lub transportowanie urządzenia może spowodować jego uszkodzenie. Zastosuj się do informacji dotyczących transportu oraz składowania urządzenia.

Transport

Pamiętaj, że transport urządzeń zawierających łatwopalne środki chłodnicze jest objęty dodatkowymi przepisami prawnymi. Umieszczenie wyposażenia lub maksymalna liczba elementów urządzeń transportowanych jednocześnie jest regulowana odpowiednimi przepisami transportowymi.

Przesuwanie urządzenia jest możliwe dzięki zastosowaniu uchwytu i kółek transportowych.

Każdorazowo **przed** transportem:

- Wyłącz urządzenie.
- Odłączaj urządzenie pociągając za wtyczkę zasilania.
- Spuść resztę kondensatu ze zbiornika i z węża odpływu (patrz rozdział "Konserwacja").
- Nie ciągnij urządzenia za przewód zasilania.
- Przesuwaj urządzenie tylko na stabilnej i gładkiej powierzchni.
- W trakcie przenoszenia po schodach, podnoś urządzenie za uchwyt transportowy i za stopy. W tym celu poproś dodatkowego pracownika o pomoc.

Po każdorazowym transportowaniu urządzenia zastosuj się do następujących wskazówek:

- Ustaw urządzenie w pozycji pionowej.

Magazynowanie

Przed każdorazowym rozpoczęciem składowania zastosuj się do następujących wskazówek:

- Spuść resztę kondensatu ze zbiornika i z węża odpływu (patrz rozdział "Konserwacja").
- Odłączaj urządzenie pociągając za wtyczkę zasilania.
- Spuść ew. powstały kondensat.

W przypadku niewykorzystania urządzenia zastosuj się do następujących zaleceń dotyczących warunków składowania:

- Składowanie urządzenia przeprowadzaj wyłącznie w pomieszczeniu o powierzchni większej niż 4 m².
- Ustawiaj urządzenie wyłącznie w takich pomieszczeniach, w których nie znajdują się żadne źródła zapłonu (np. źródło otwartych płomieni, włączone urządzenie gazowe lub ogrzewacz elektryczny).
- Składuj urządzenie w suchym otoczeniu i chroń przed mrozem i upałem.
- Przechowuj urządzenie w pozycji pionowej, w miejscu wolnym od kurzu lub bezpośredniego nasłonecznienia,

- W razie potrzeby chroń urządzenie przed kurzem stosując pokrowiec.
- W celu uniknięcia uszkodzeń, nie ustawiaj na urządzeniu innych urządzeń lub przedmiotów.

Montaż i uruchomienie

Zakres dostawy

- 1 x urządzenie
- 1 x filtr powietrza
- 1 x Wąż odprowadzenia kondensatu, średnica 16 mm, długość 0,5 m
- 1 x instrukcja obsługi

Wypakowanie urządzenia

1. Otwórz karton i wyjmij urządzenie.
2. Całkowicie wyjmij urządzenie z opakowania.
3. Całkowicie rozwiń przewód zasilania. Zwróć uwagę, czy przewód nie jest uszkodzony oraz unikaj jego uszkodzenia w trakcie odwijania.

Uruchomienie

W trakcie ustawiania urządzenia zastosuj się do wskazówek dotyczących minimalnej odległości do innych przedmiotów, wyszczególnionej w rozdziale "Załącznik techniczny".

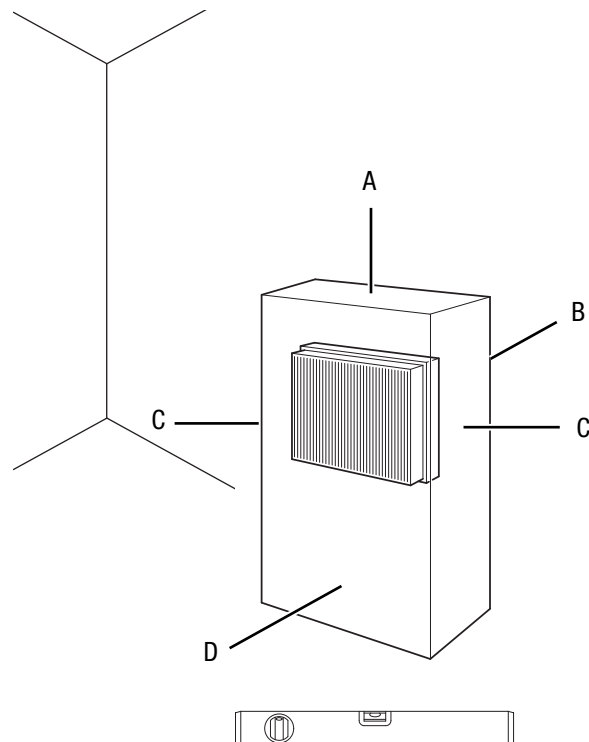

- Przed ponownym uruchomieniem urządzenia sprawdź stan przewodu zasilającego. W przypadku jakichkolwiek niejasności dotyczących jego stanu zalecamy skontaktowanie się z serwisem.

- Ustawiaj urządzenie wyłącznie w pomieszczeniach, w których nie może dojść do zalegania ew. wyciekłego środka chłodniczego.
- Ustawiaj urządzenie wyłącznie w takich pomieszczeniach, w których nie znajdują się żadne źródła zapłonu (np. źródło otwartych płomieni, włączone urządzenie gazowe lub ogrzewacz elektryczny).
- Ustaw urządzenie pionowo na stabilnym podłożu.
- Szczególnie w przypadku ustawienia urządzenia na środku pomieszczenia, unikaj takiego ułożenia przewodu zasilającego lub przedłużacza, które może spowodować zagrożenie przewróceniem się. Zastosuj maskownice i mostki kablowe.
- Sprawdź, czy zastosowane przedłużacze są całkowicie rozwinięte.
- W trakcie ustawiania urządzenia uwzględnij konieczność zachowania odpowiedniej odległości od źródeł ciepła.
- Sprawdź czy zasłony i inne przedmioty nie zaburzają przepływu powietrza.
- W trakcie instalacji zabezpiecz urządzenie stosując odpowiednie zabezpieczenie różnicowoprądowe instalacji budynku (wyłącznik różnicowoprądowy).

Ustawianie uchwyty transportowego

W zależności od wymagań, możliwy jest pionowy lub poziomy montaż uchwyty transportowego. W celu zmiany ustawienia uchwyty transportowego, po obu stronach urządzenia wykonaj następujące kroki:

1. Poluzuj lub odkręć śrubę (14).
2. Wykręć śrubę (13).

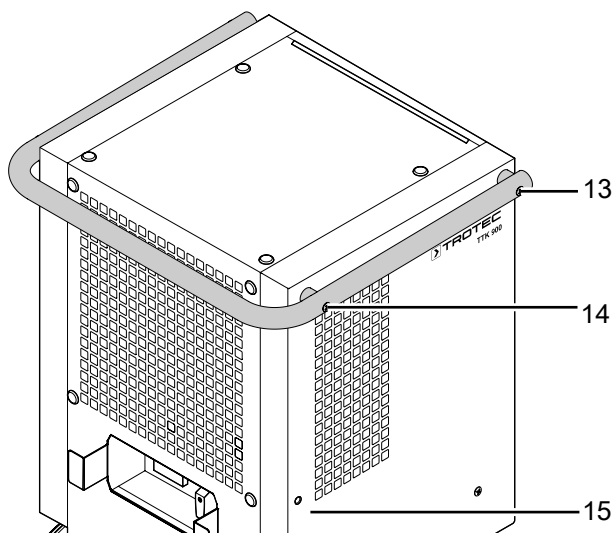

3. Obróć uchwyt transportowy o 90°.

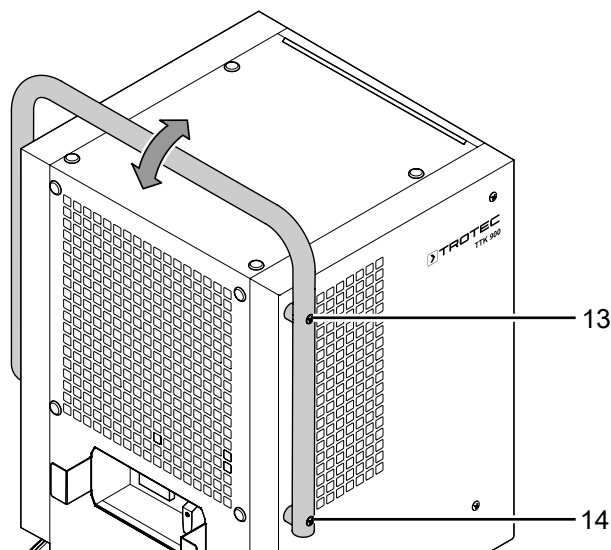

4. Wkręć śrubę (13) w nit gwintowany (15).
5. Dokręć śruby (14, 15).

Montaż filtra powietrza

Wskazówka

Nie eksploatuj urządzenia bez założonego filtra wlotu powietrza!

Praca bez filtra spowoduje silne zanieczyszczenia wnętrza urządzenia, obniżenie skuteczności oraz uszkodzenie.

- Przed włączeniem sprawdź, czy filtr powietrza został zainstalowany.

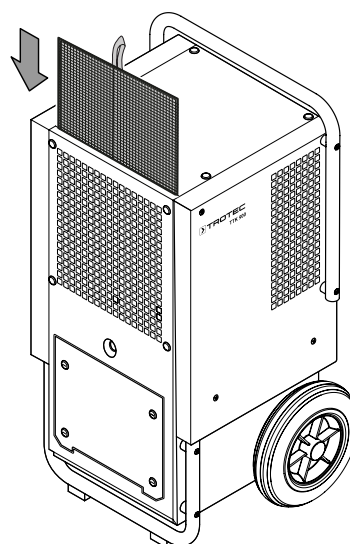

Prowadzenie węża spustowego kondensatu

1. Podłącz wąż spustowy kondensatu do odpływu kondensatu (10) urządzenia.
2. Sprawdź, czy wąż spustowy jest prawidłowo zamocowany do urządzenia i czy nie jest on uszkodzony.
3. W zależności od zastosowania, ułóż końcówkę węża spustowego w następujący sposób:
 - ⇒ Ustaw odpowiedniej wielkości pojemnik (min. 90 litrów) obok urządzenia i włóż wąż do środka. Regularnie sprawdzaj poziom napełnienia zbiornika.

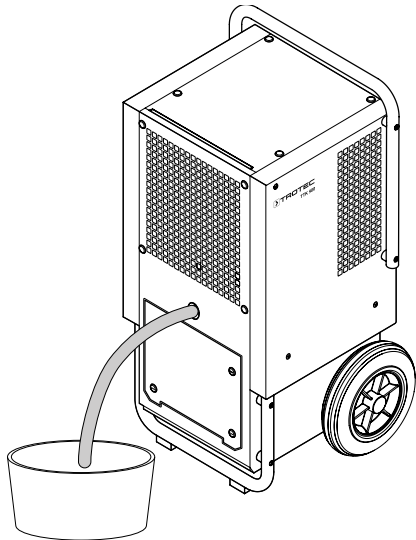

- ⇒ Ustaw koniec węża nad odpływem wody. W przypadku większych odległości możliwe jest zastosowanie dłuższego węża tego samego typu.

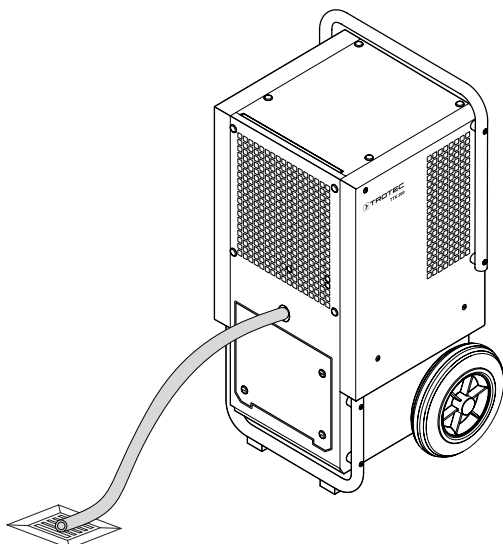

- ⇒ Możliwe jest także zastosowanie opcjonalnej pompy kondensatu. W tym celu skontaktuj się z serwisem firmy Trotec.

4. Sprawdź, czy wąż spustowy jest ułożony z ciągłym spadkiem.

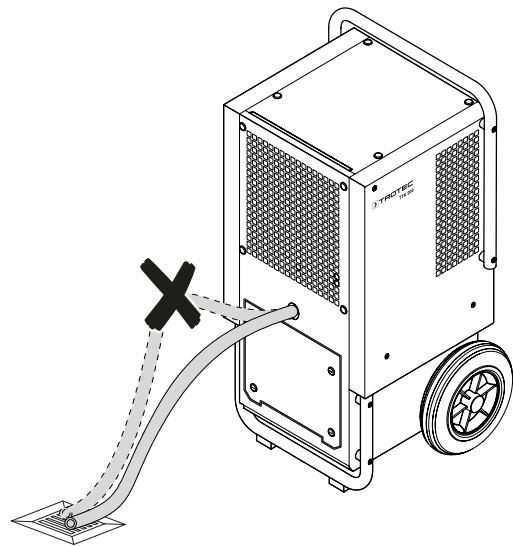

Instalacja pompy kondensatu (opcja)

- 1.

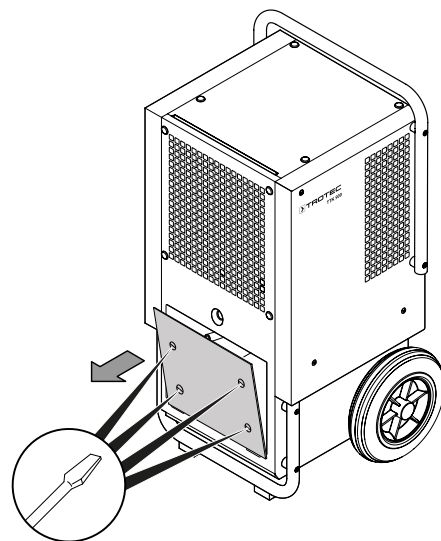

- 2.

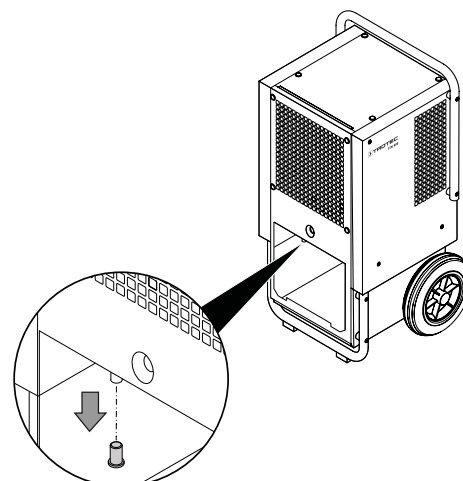

3.

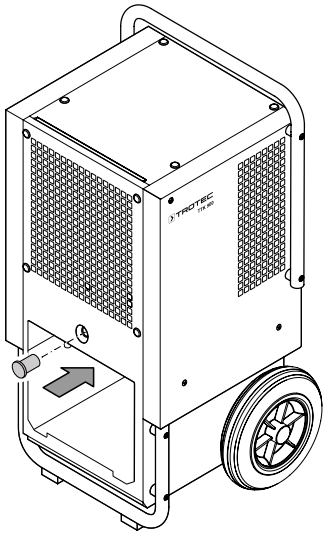

6.

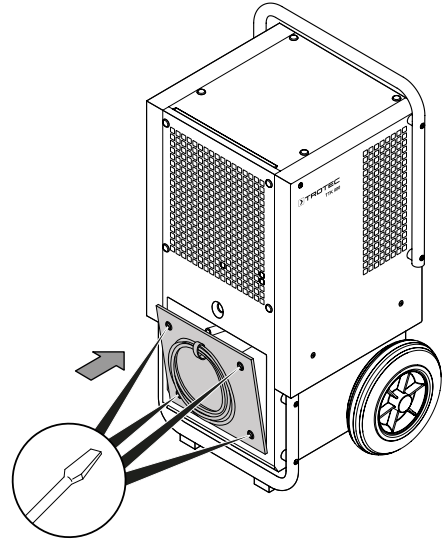

4.

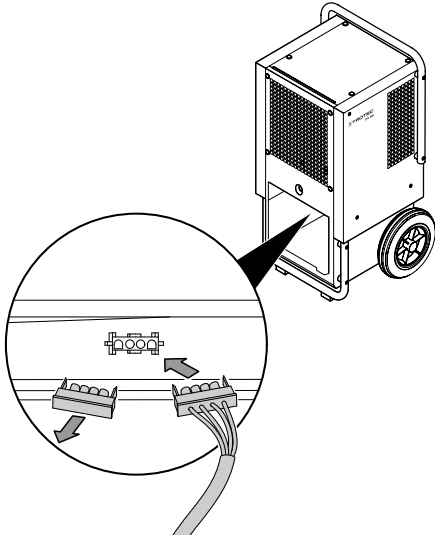

7.

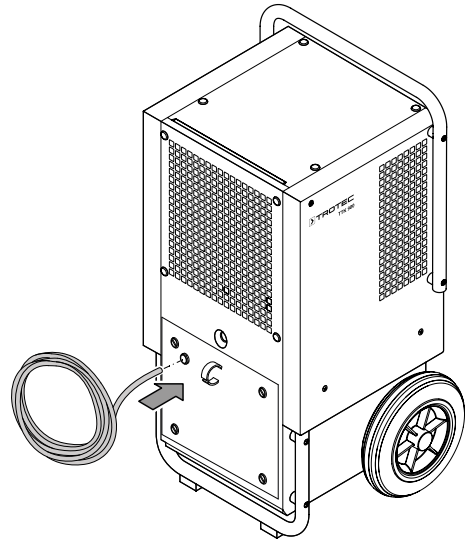

5.

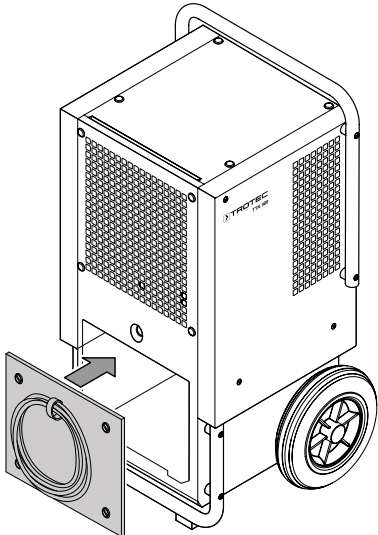

8.

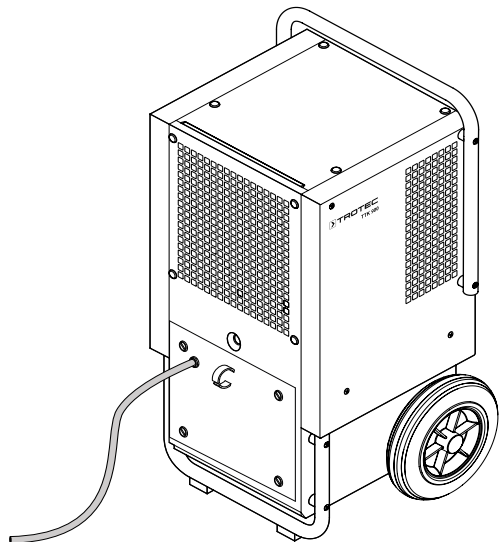

Obsługa

- Unikaj pozostawiania otwartych drzwi i okien.
- Po włączeniu urządzenie pracuje automatycznie.
- Ustaw wybrany lub konieczny stopień pracy wentylatora. Uwzględnij różnicę pomiędzy obszarami o niskiej temperaturze i względnej wilgotności powietrza powyżej 30 % (silny strumień powietrza) i obszarami o wysokiej temperaturze o niskiej względnej wilgotności powietrza (słaby strumień powietrza).
- W trakcie pracy z wykorzystaniem zewnętrznego higrostatu (opcja), wentylator pracuje aż do wyłączenia urządzenia, także po osiągnięciu zadanej wartości docelowej. Praca odbywa się w trybie ciągłego osuszania.

Elementy sterowania

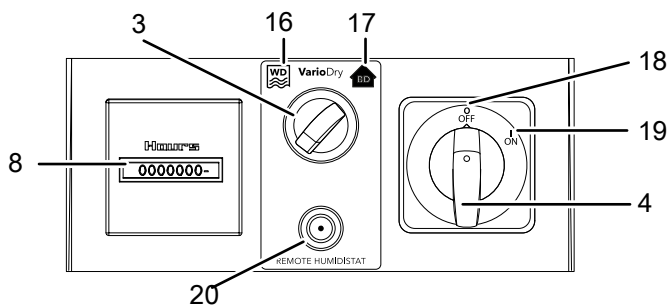

Nr	Oznaczenie	Znaczenie
3	Przełącznik funkcyjny VarioDry	Wybierz tryb pracy VarioDry
4	Włącznik	Służy do włączania lub wyłączania urządzenia.
8	Licznik roboczogodzin	Wskazanie liczby roboczogodzin
16	Symbol	słaby strumień powietrza przy wysokiej temperaturze (< 30 % wilg.wzgl.)
17	Symbol	Silny strumień powietrza przy niskiej temperaturze (> 30 % wilg.wzgl.)
18	Pozycja OFF	Wyłączenie urządzenia
19	Pozycja ON	Urządzenie włączone
20	Przyłącze higrostatu	Przyłącze trybu pracy sterowania higrostatem (opcja)

Włączanie urządzenia

Urządzenie może zostać włączone po przeprowadzeniu montażu i instalacji opisanych w rozdziale "Uruchomienie".

1. Sprawdź, czy wąż spustowy jest prawidłowo podłączony i ułożony. Unikaj punktów niedrożności.
2. Sprawdź, czy wąż spustowy kondensatu nie jest załamany lub zgnieciony oraz czy nie są na nim ustawione żadne przedmioty.

3. Sprawdź, czy kondensat może spływać w swobodny sposób.
4. Obróć włącznik (4) w położenie ON (19).
 - ⇒ Urządzenie jest włączone.
 - ⇒ Kompresor uruchamiany jest zawsze z opóźnieniem ok. 7 sekund.
 - ⇒ Wentylator uruchamia się ok. 10 s później.

Ciągły tryb pracy

W trybie ciągłym urządzenie osusza powietrze ciągle i niezależnie od wilgotności powietrza.

VarioDry

W trybie VarioDry możliwy jest wybór odpowiednich ustawień urządzenia dla danych warunków otoczenia:

- Szkody zalewowe: słaby strumień powietrza przy wysokiej temperaturze i niskiej względnej wilgotności powietrza (< 30 % wilg.wzgl.)
- Osuszanie budowlane: silny strumień powietrza przy niskiej temperaturze i wysokiej wilgotności względnej (> 30 % wilg.wzgl.)

W celu uruchomienia trybu pracy VarioDry wykonaj następujące czynności:

1. W przypadku zastosowania urządzenia do osuszania szkód zalewowych, ustaw przełącznik (3) w pozycji symbolu (16).
2. W przypadku zastosowania urządzenia do osuszania budowlanego, ustaw przełącznik (3) w pozycji symbolu (17).

Higrostatyczny tryb pracy (opcja)

Wskazówka

Przed podłączeniem higrostatu, wyłącz urządzenie i wyciągnij wtyczkę zasilania z gniazda

Możliwe jest także zastosowanie opcjonalnego higrostatu. W zależności od wilgotności powietrza, higrostat powoduje włączenie lub wyłączenie urządzenia.

W przypadku eksploatacji z opcjonalnym higrostatem ustaw na nim wymaganą wilgotność (patrz instrukcja obsługi).

Sprawdź ustawienie sterowania. Jeżeli zewnętrzny higrostat uruchomi kompresor urządzenia poprzez wykrycie ustawionego poziomu wilgotności, higrostat i osuszacz pracują prawidłowo. Zewnętrzny higrostat pracuje nieprawidłowo, gdy kompresor urządzenia pracuje przy wilgotności niższej niż ustawiona i wyłącza się powyżej wartości ustawionej. W takim przypadku konieczne jest otwarcie higrostatu (HG 110) i przełączenie przyłączy (wyjaśnienia na pokrywie HG 110).

Automatyczne odmrażanie

Praca w niskiej temperaturze otoczenia może spowodować zamarznięcie parownika. Urządzenie wykona automatyczne odmrażanie. Uruchomienie odmrażania spowoduje krótkotrwałe przerwanie trybu osuszania. Wentylator nadal pracuje.

Czas trwania odmrażania może zmieniać się. W trakcie automatycznego odmrażania nie wyłączaj urządzenia. Nie odłączaj wtyczki od gniazda zasilania.

Wycofanie z eksploatacji



Ostrzeżenie przed napięciem elektrycznym

Nie dotykaj wtyczki sieciowej wilgotnymi lub mokrymi rękami.

- Wyłącz urządzenie.
- Odłączaj urządzenie pociągając za wtyczkę zasilania.
- W razie potrzeby zdejmij wąż odpływu kondensatu i opróżnij go z resztek cieczy.
- Oczyszczyć urządzenie zgodnie z treścią rozdziału "Konserwacja".
- Magazynowanie urządzenia organizuj zgodnie z rozdziałem "Transport i magazynowanie".

Wyposażenie dodatkowe na zamówienie



Ostrzeżenie

Stosuj wyłącznie wyposażenie oraz urządzenia dodatkowe wyspecyfikowane w instrukcji. Zastosowanie innych niż zalecane w treści instrukcji narzędzi może powodować zagrożenie wystąpieniem obrażeń ciała.

Oznaczenie	Numer części
Higrostat do pomieszczeń HG 110	6 100 002 044
Pompa kondensatu TTK 900 MP wraz z zestawem montażowym	6 100 003 030
Filtr powietrza TTK 900 MP	7 160 000 013

Błędy i usterki

Prawidłowość działania urządzenia została wielokrotnie sprawdzona w ramach procesu produkcyjnego. W przypadku występowania usterek przeprowadź czynności kontrolne według poniższej listy:

Urządzenie nie pracuje:

- Sprawdź przyłącze sieciowe.
- Sprawdź, czy wtyczka lub przewód sieciowy nie jest uszkodzony.
- Sprawdź zabezpieczenia elektryczne po stronie zasilania.
- W przypadku eksploatacji z higrostatem (wyposażenie dodatkowe) sprawdź ustawioną wilgotność powietrza. Wilgotności powietrza w pomieszczeniu, w którym urządzenie jest ustawione, musi leżeć powyżej ustawionej wartości. Jest to warunek pracy osuszacza budowlanego. Ustaw wilgotność na niższym poziomie.

Urządzenie pracuje lecz nie gromadzi kondensatu:

- Sprawdź, czy wąż spustowy kondensatu jest prawidłowo osadzony.
- W przypadku zastosowania pompy kondensatu: Sprawdź, czy pojemnik kondensatu i węże nie są zanieczyszczone.
- Sprawdź, czy względna wilgotność powietrza w pomieszczeniu odpowiada danym technicznym. W razie potrzeby uruchom inny stopień pracy wentylatora (zgodnie z rozdziałem „Obsługa”).
- W przypadku eksploatacji z higrostatem (wyposażenie dodatkowe) sprawdź ustawioną wilgotność powietrza. Wilgotności powietrza w pomieszczeniu, w którym urządzenie jest ustawione, musi leżeć powyżej ustawionej wartości. Jest to warunek pracy osuszacza budowlanego. Ustaw wilgotność na niższym poziomie.
- Sprawdź, czy filtr powietrza nie jest zanieczyszczony. W razie potrzeby oczyść lub wymień filtr.
- Sprawdź wzrokowo, czy zbiornik kondensatu nie jest zabrudzony (patrz rozdział "Konserwacja"). Czyszczenie zanieczyszczonego skraplacza zleć w wykwalifikowanym serwisie lub w firmie Trotec.

Głośna praca urządzenia, wibracje:

- Sprawdź, czy urządzenie zostało prawidłowo ustawione.

Wyciek kondensatu:

- Sprawdź, czy nie doszło do rozszczelnienia urządzenia.

Kompresor nie działa:

- Sprawdź temperaturę pomieszczenia. Zakres roboczy urządzenia wyznacz zgodnie z danymi technicznymi.
- Sprawdź, czy zabezpieczenie kompresora przed przegrzaniem nie zostało uruchomione. Odłącz urządzenie od zasilania i przed jego ponownym podłączeniem odczekaj ok. 10 minut do jego schłodzenia.
- W razie potrzeby urządzenie wykona automatyczne odmrażanie. W trakcie automatycznego odmrażania osuszanie nie jest realizowane.

Urządzenie bardzo nagrzewa się, jego praca jest głośna lub jego moc spada:

- Sprawdź, czy filtr powietrza i wloty powietrza nie są zanieczyszczone. Usuń wszelkie zanieczyszczenia.
- Sprawdź wzrokowo czystość urządzenia (patrz rozdział "Konserwacja"). Czyszczenie zabrudzonego wnętrza urządzenia zleć pracownikom wykwalifikowanym w zakresie techniki klimatyzacyjnej lub firmie Trotec.

Wskazówka

Po zakończeniu wszystkich czynności konserwacyjnych i naprawczych odczekaj co najmniej 3 minuty. Ponownie włącz urządzenie dopiero po upływie tego czasu.

Urządzenie nie pracuje prawidłowo mimo przeprowadzenia wszystkich czynności kontrolnych:

Skontaktuj się z serwisem. W razie potrzeby dostarcz urządzenie do serwisu urządzeń klimatyzacyjnych lub do firmy Trotec.

Konserwacja

Okresy konserwacyjne

Interwał konserwacji i pielęgnacji	przed każdym uruchomieniem	w razie potrzeby	co najmniej co 2 tygodnie	co najmniej co 4 tygodnie	co najmniej co 6 miesięcy	co najmniej raz w roku
Opróżnij pompę kondensatu, zbiornik kondensatu i ew. opróżnij osuszacz budowlany w razie potrzeby		X				
Sprawdź, czy otwory wlotowe i wylotowe nie są zabrudzone oraz, czy nie znajdują się w nich obce objekty, w razie potrzeby oczyść otwory	X			X		
Czyszczenie powierzchni zewnętrznych		X				X
Kontrola wzrokowa stopnia zanieczyszczenia wnętrza urządzenia		X		X		
Oczyść wnętrze za pomocą sprężonego powietrza		X				X
Sprawdź, czy siatka otworu wlotowego i filtr powietrza nie są zabrudzone oraz, czy nie znajdują się w nich obce objekty, w razie potrzeby oczyść lub wymień	X		X			
Oczyść filtr powietrza, w razie potrzeby wymień go		X			X	
Sprawdź, czy nie doszło do uszkodzeń	X					
Sprawdź śruby mocujące		X				X
Test pracy						X

Protokół konserwacji i czyszczenia

Typ urządzenia:

Numer urządzenia:

Interwał konserwacji i pielęgnacji	1	2	3	4	5	6	7	8	9	10	11	12	13	14	15	16
Opróżnij pompę kondensatu, zbiornik kondensatu i ew. opróżnij osuszacz budowlany w razie potrzeby																
Sprawdź, czy otwory wlotowe i wylotowe nie są zabrudzone oraz, czy nie znajdują się w nich obce objekty, w razie potrzeby oczyść otwory																
Czyszczenie powierzchni zewnętrznych																
Kontrola wzrokowa stopnia zanieczyszczenia wnętrza urządzenia																
Oczyść wnętrze za pomocą sprężonego powietrza																
Sprawdź, czy siatka otworu wlotowego i filtr powietrza nie są zabrudzone oraz czy nie znajdują się w nich obce objekty, w razie potrzeby oczyść lub wymień																
Oczyść filtr powietrza, w razie potrzeby wymień go																
Sprawdź, czy nie doszło do uszkodzeń																
Sprawdź śruby mocujące																
Test pracy																
Uwagi:																

1. Data:	2. Data:	3. Data:	4. Data:
Podpis:	Podpis:	Podpis:	Podpis:
5. Data:	6. Data:	7. Data:	8. Data:
Podpis:	Podpis:	Podpis:	Podpis:
9. Data:	10. Data:	11. Data:	12. Data:
Podpis:	Podpis:	Podpis:	Podpis:
13. Data:	14. Data:	15. Data:	16. Data:
Podpis:	Podpis:	Podpis:	Podpis:

Czynności przed rozpoczęciem konserwacji



Ostrzeżenie przed napięciem elektrycznym

Nie dotykaj wtyczki sieciowej wilgotnymi lub mokrymi rękami.

- Wyłącz urządzenie.
- Odłączaj urządzenie pociągając za wtyczkę zasilania.



Ostrzeżenie przed napięciem elektrycznym
Czynności, wymagające otwarcia urządzenia, mogą być przeprowadzane wyłącznie przez autoryzowany serwis lub przez firmę Trotec.

Obieg środka chłodniczego



Niebezpieczeństwo

Czynnik chłodniczy R454C!

H221 – gaz palny.

H280 – zawiera sprężony gaz, grożący eksplozją w przypadku podgrzania.

P210 – nie zbliżaj do źródeł wysokiej temperatury, iskiei, otwartego płomienia oraz innych źródeł zapłonu. Palenie zabronione.

P381 - Jeśli jest to bezpieczne, usuń wszystkie źródła zapłonu.

P403 - Przechowuj w dobrze wentylowanym miejscu.

- Obieg środka chłodniczego jest hermetycznym systemem bezobsługowy. Wykonywanie wszelkich czynności konserwacyjnych lub napraw dopuszczalne jest wyłącznie przez wykwalifikowanych techników klimatyzacji lub pracowników firmy Trotec.

Znaki bezpieczeństwa i etykiety znajdujące się na urządzeniu

Regularnie kontroluj znaki bezpieczeństwa i etykiety znajdujące się na urządzeniu. Wymieniaj nieczytelne znaki bezpieczeństwa na nowe!

Czyszczenie obudowy

Czyść obudowę za pomocą wilgotnego, miękkiego i niepostrzępionego kawałka tkaniny. Zwróć uwagę, aby do wnętrza obudowy nie przedostała się wilgoć. Nie dopuszczaj do zawilgocenia elementów elektrycznych. Do nawilżenia tkaniny nie stosuj agresywnych środków czyszczących jak np. rozpylacze czyszczące, rozpuszczalniki, środki zawierające alkohol lub środki szorujące.

Kontrola wzrokowa stopnia zanieczyszczenia wnętrza urządzenia

1. Wymontuj filtr powietrza.
2. Oświetl wnętrze urządzenia latarką.
3. Sprawdź stopień zabrudzenia wnętrza urządzenia.
4. W przypadku stwierdzenia grubej, gęstej warstwy kurzu, zleć czyszczenie urządzenia firmie wyspecjalizowanej w zakresie urządzeń klimatyzacyjnych lub firmie Trotec.
5. Ponownie zamontuj filtr powietrza.

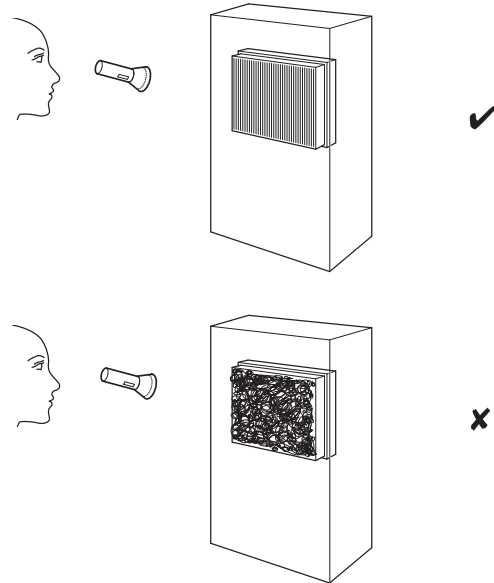

Czyszczenie filtra powietrza

Wskazówka

Sprawdź, czy filtr nie jest zużyty lub uszkodzony. Krawędzie i naroża filtra nie mogą być zniekształcone lub zaokrąglone. Przed ponownym zastosowaniem filtra sprawdź, czy nie jest on uszkodzony lub wilgotny!

Filtr powietrza musi być czyszczony natychmiast w momencie stwierdzenia jego zabrudzenia. Objawia się to m.in. zmniejszoną mocą (patrz rozdział „Błędy i usterki”).

1. Wyjmij filtr powietrza z urządzenia.

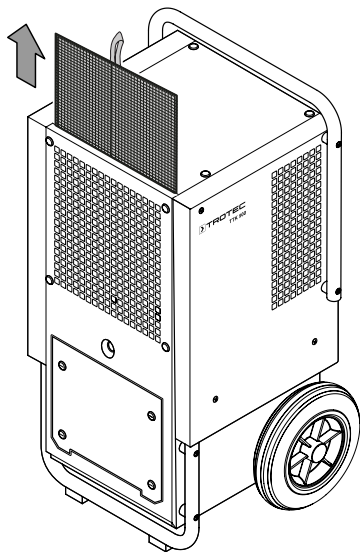

2. Oczyszczyć filtr miękkim, wolnym od włókien, lekko zwilżonym kawałkiem tkaniny. W przypadku silnego zabrudzenia filtra oczyścić go za pomocą czystej wody zmieszanej z neutralnym środkiem czyszczącym.

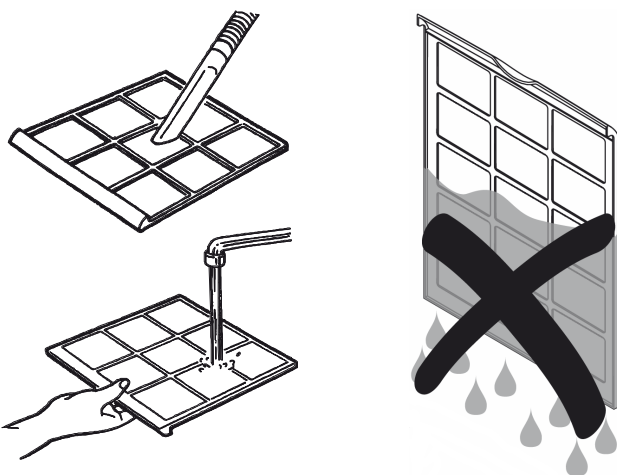

3. Całkowicie osusz filtr. Nie montuj mokrego filtra do urządzenia!

4. Ponownie zamontuj filtr powietrza do urządzenia.

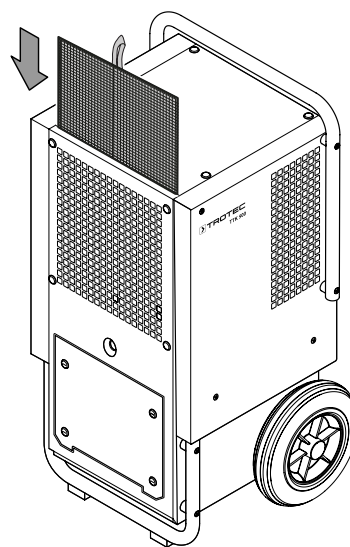

Oczyszczyć wnętrze za pomocą sprężonego powietrza



Ostrzeżenie

Włączenie sprężonego powietrza niesie ze sobą zagrożenie obrażeniami ciała w wyniku wydostawania się sprężonego powietrza.

Nie zbliżaj węża ciśnieniowego do ciała.

Kierowanie węża ciśnieniowego w kierunku osób jest zabronione.

Wskazówka

W razie potrzeby możliwe jest ostrożne oczyszczenie wymiennika ciepła za pomocą sprężonego powietrza. Ustaw niskie ciśnienie powietrza, aby uniknąć uszkodzenia wymiennika ciepła.

W celu przeprowadzenia czyszczenia i konserwacji wnętrza urządzenia konieczne jest całkowite zdjęcie obudowy.

1. Poluzuj i wykręć śruby po obu stronach urządzenia.

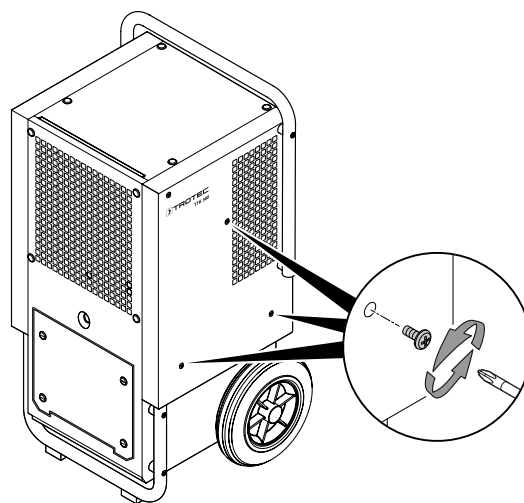

2. Poluzuj i wykręć śruby na przedniej stronie urządzenia.

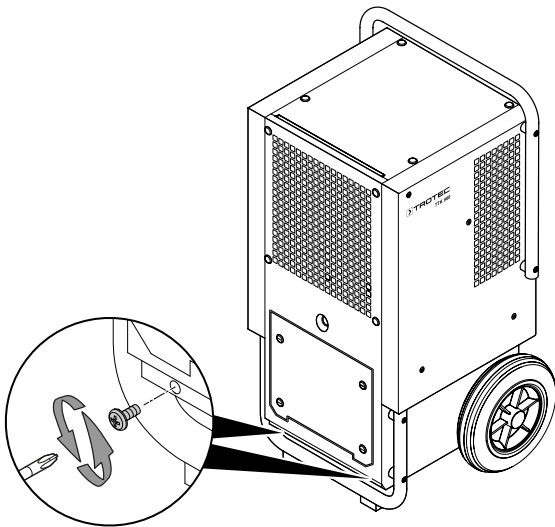

3. Poluzuj i wykręć śruby na tylnej stronie urządzenia.

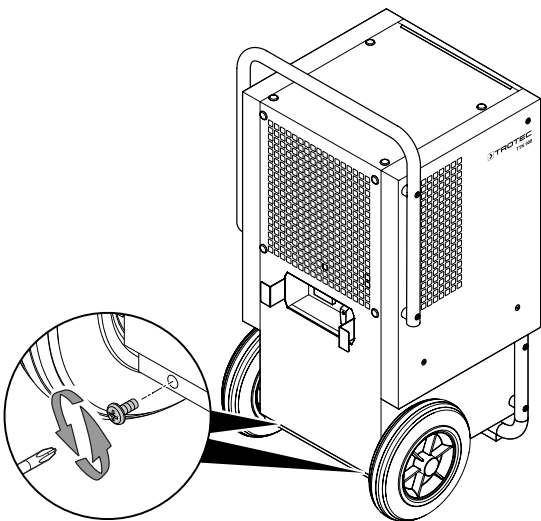

4. Zachowaj śruby w celu późniejszego wykorzystania.
5. Całkowicie rozwiń przewód zasilania. W razie potrzeby zdejmij wąż spustowy kondensatu z urządzenia.

6. Unieś obudowę z ramy podstawy i układu chłodzenia, podnosząc ją za uchwyt transportowy.

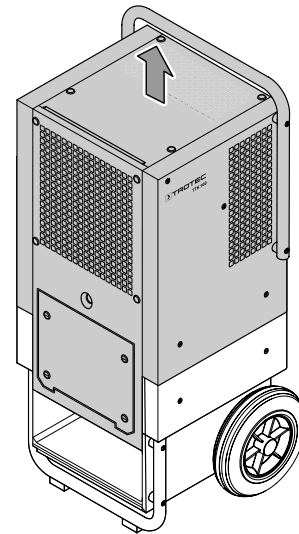

7. Ostrożnie odłóż obudowę.
8. Oczyść wnętrze urządzenia za pomocą sprężonego powietrza.
9. Ponownie zamontuj obudowę na ramie i systemie chłodzenia. Ponownie dokręć wszystkie śruby.

Czynności po zakończeniu konserwacji

W przypadku ponownego wykorzystania urządzenia:

- Podłącz wtyczkę zasilania urządzenia do gniazda.

W przypadku, gdy urządzenie nie będzie stosowane przez dłuższy czas.

- Magazynowania urządzenia organizuj zgodnie z rozdziałem "Transport i magazynowanie".

Załącznik techniczny

Dane techniczne



Parametr	Wartość
Model	TTK 900 MP
Maks. wydajność osuszania	122 l / 24 godz.
Ilość powietrza	
Stopień pracy (symbol )	600 m ³ /h
Stopień pracy (symbol )	850 m ³ /h
Zakres roboczy (temperatury i względnej wilgotności powietrza)	patrz wykres
Dopuszczalne ciśnienie maks.	3,0 MPa
Ciśnienie po stronie ssącej	0,7 MPa
Ciśnienie po stronie wylotowej	2,7 MPa
Napięcie nominalne	220 – 240 V ~ 50 Hz
Pobór mocy, maks.	2,143 kW
Nominalne natężenie prądu	9,7 A
Stopień ochrony	IPX0
Środek chłodniczy	R-454C
Ilość środka chłodniczego	900 g
Współczynnik GWP	146
Ekwiwalent CO ₂	0,13 t
Wymiary (długość x szerokość x wysokość)	500 x 565 x 960 mm
Minimalna odległość do ścian i przedmiotów	
	A: góra: 50 cm
	B: tył: 50 cm
	C: boki: 50 cm
	D: przód: 50 cm
Masa	69 kg

Diagram zakresu roboczego (temperatury i względnej wilgotności powietrza)

Wskazówka: Zaznaczony zakres określa zakres roboczy urządzenia (w odniesieniu do względnej wilgotności powietrza oraz temperatury otoczenia)

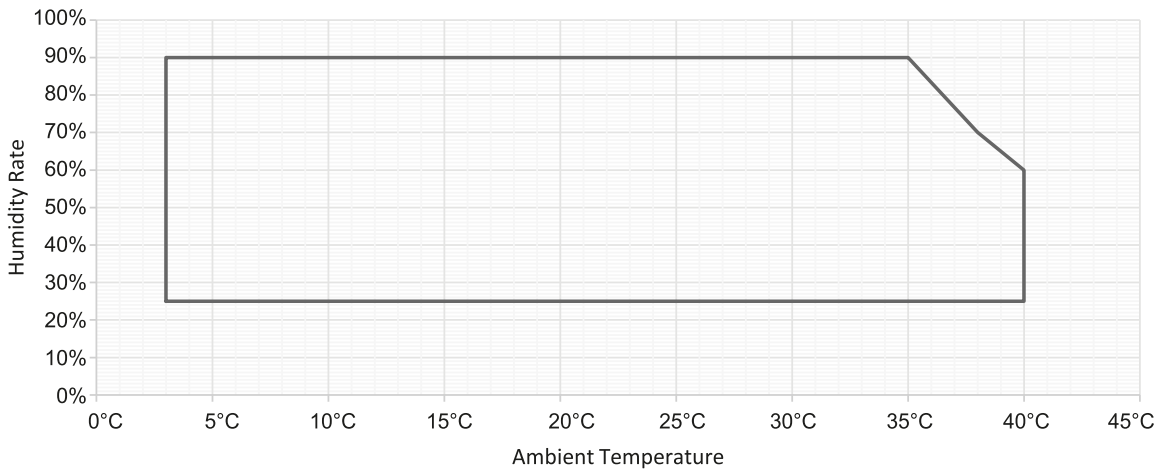

Schemat ideowy TTK 900 MP

Z licznikiem godzin pracy

Wskazówka: Praca urządzenia wymaga podłączenia do gniazda odpowiedniego mostka lub wtyczki pompy kondensatu. Licznik godzin pracy określa tylko czas pracy kompresora.

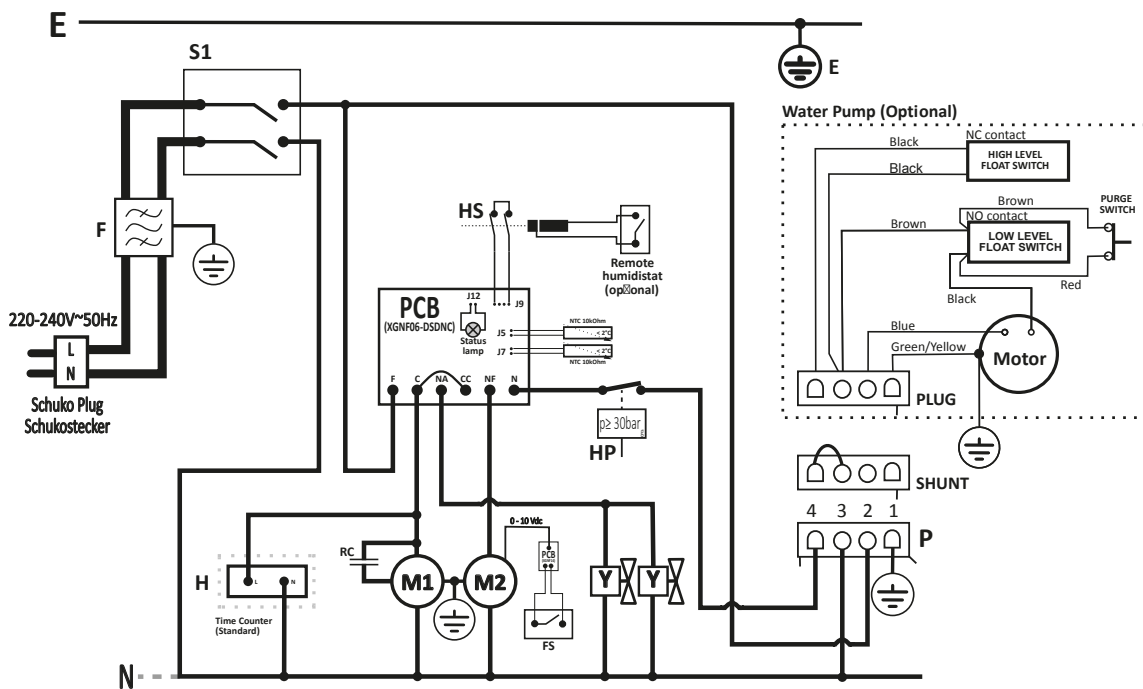

E - uziemienie	FS - przełącznik prędkości pracy wentylatora
N - wspólnie	Y - elektrozawór odmrażania (x2)
L - przewód zewnętrzny	RC - kondensator roboczy silnika
S1 - włącznik urządzenia 0/1	H - licznik czasu (standard)
M1 - kompresor	P - gniazdo pompy wodnej
HP - wyłącznik wysokociśnieniowy	HS - gniazdo higrostatu
M2 - silnik wentylatora	F - filtr przeciwzakłóceńowy

Zestawienie i lista części zamiennych TTK 900 MP
Obudowa

Wskazówka: Numery pozycji części zamiennych różnią się od zastosowanych w instrukcji eksploatacji oznaczeń pozycji elementów.

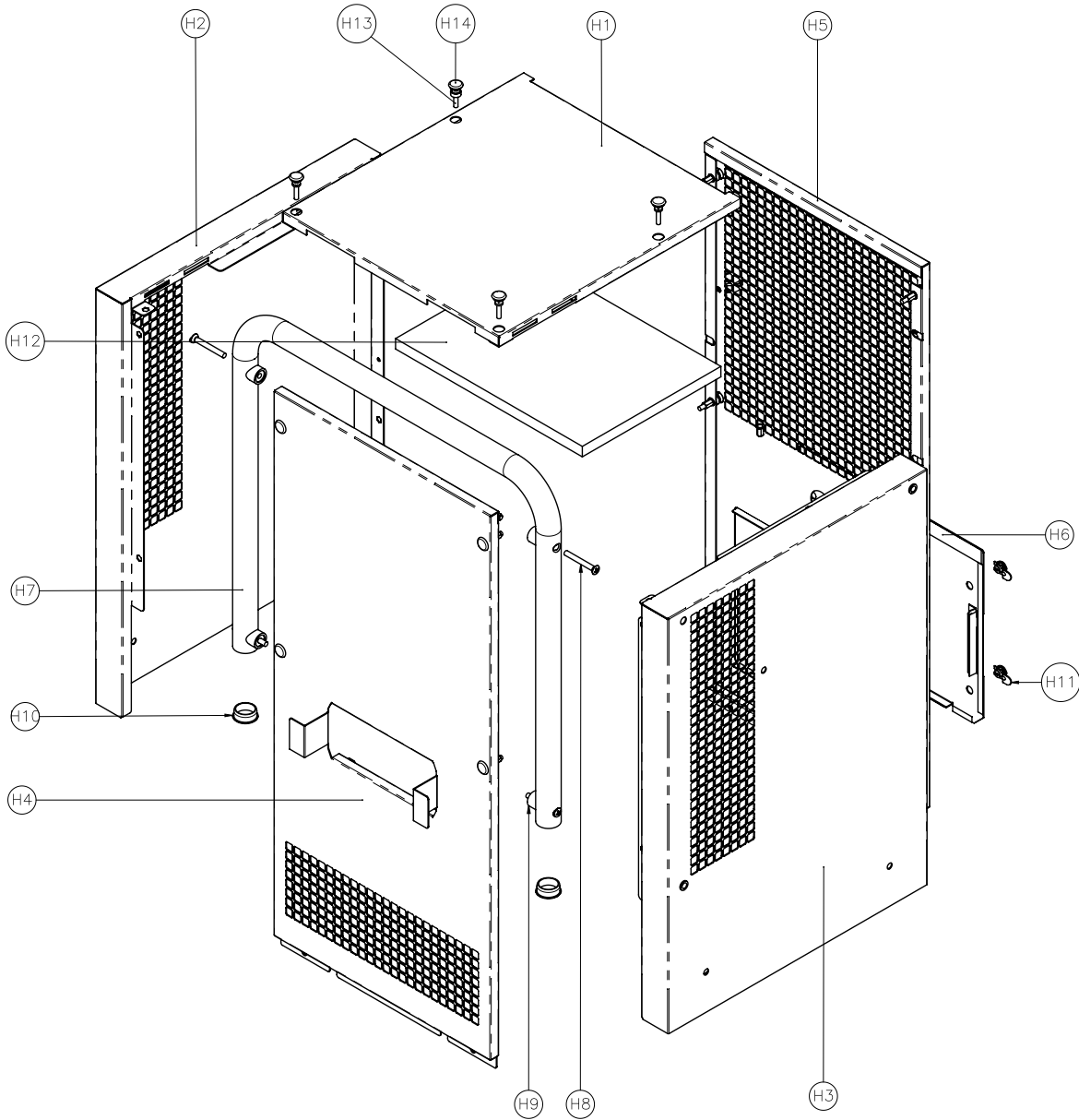

ITEM NO.	PART NUMBER	QTY.	ITEM NO.	PART NUMBER	QTY.
H1	Top panel	1	H8	Tubular handle screw	4
H2	Right panel	1	H9	Saddle spacer	4
H3	Left panel	1	H10	Round insert	2
H4	Front panel	1	H11	Latch	4
H5	Rear panel	1	H12	Insulating foam	1
H6	Pump kit dummy cover	1	H13	Housing screw	22
H7	Tubular handle	1	H14	Hole finishing cap	22

Dolna rama z komponentami

Wskazówka: Numery pozycji części zamiennych różnią się od zastosowanych w instrukcji eksploatacji oznaczeń pozycji elementów.

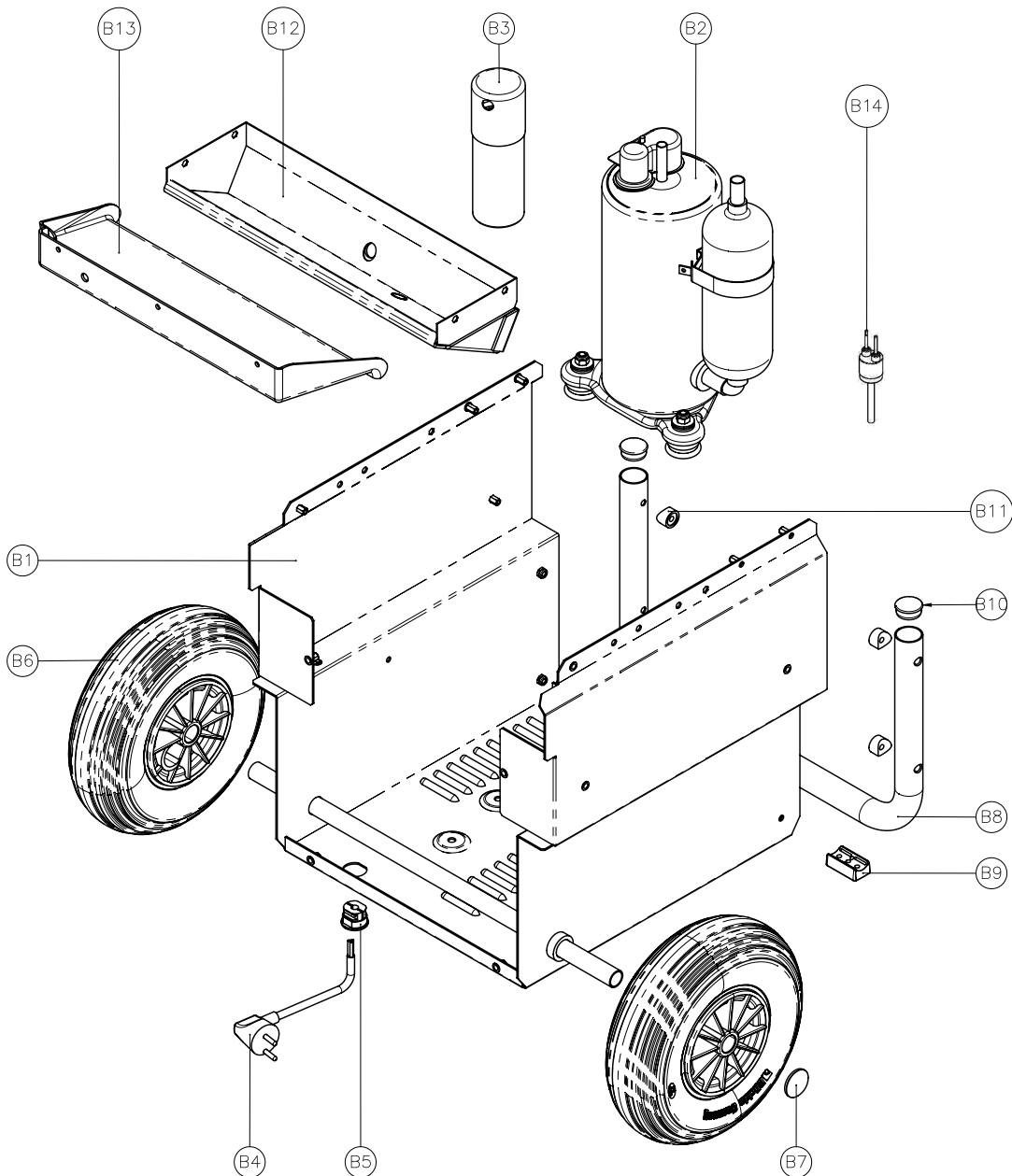

ITEM NO.	PART NUMBER	QTY.	ITEM NO.	PART NUMBER	QTY.
B1	Base plate	1	B8	Tubular foot	1
B2	Compressor	1	B9	Saddle foot	2
B3	Running capacitor	1	B10	Round insert	2
B4	Power supply cable	1	B11	Saddle spacer	4
B5	Cable clamp	1	B12	Water pan	1
B6	Wheel	2	B13	Pre-water pan	1
B7	Starlock washer with cap	2	B14	Pressure switch	1

System chłodzenia

Wskazówka: Numery pozycji części zamiennych różnią się od zastosowanych w instrukcji eksploatacji oznaczeń pozycji elementów.

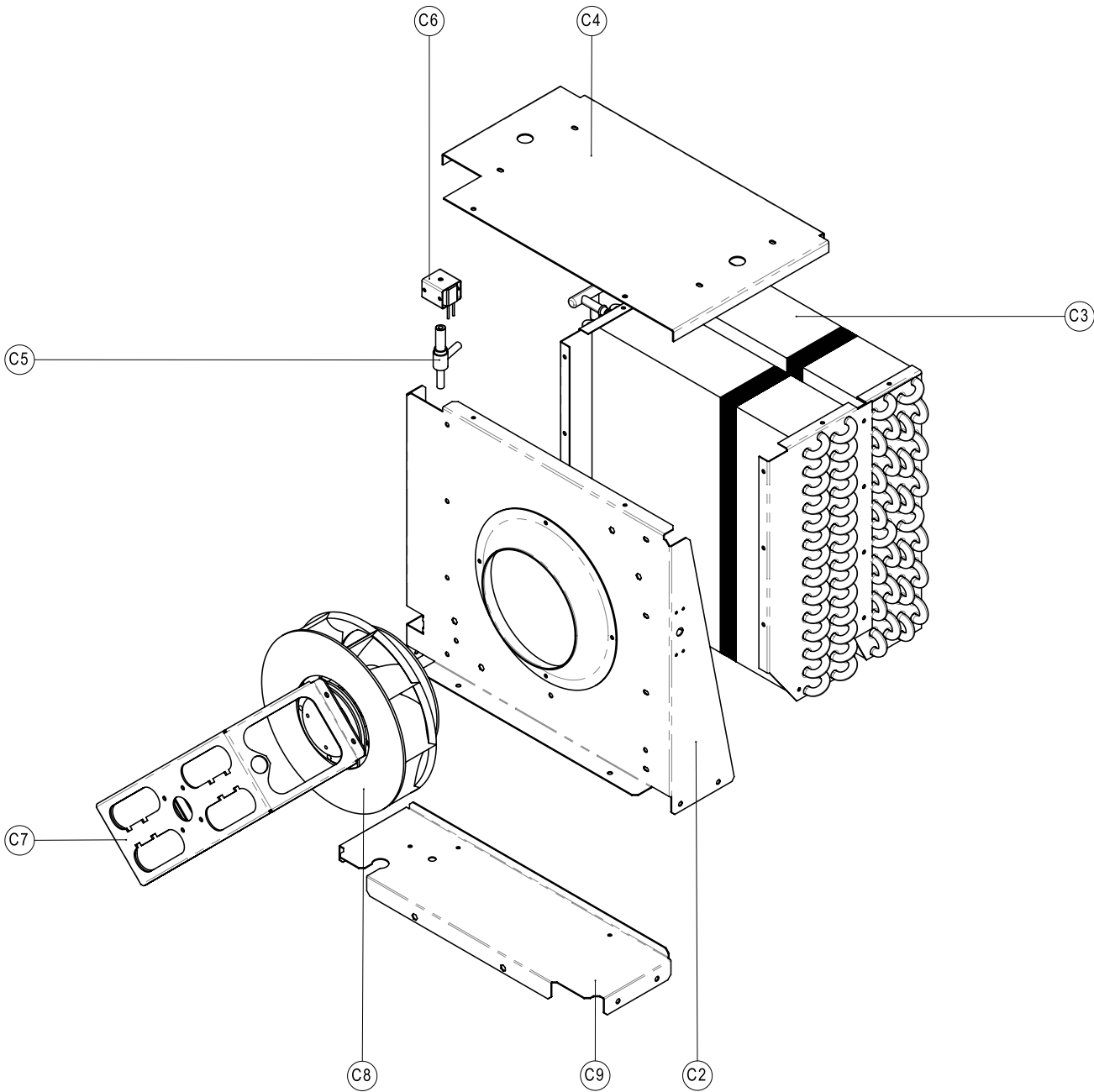

ITEM NO.	PART NUMBER	QTY.	ITEM NO.	PART NUMBER	QTY.
C1	Sealed electronic controller	1	C6	Defrost valve coil	2
C2	Body sheet metal	1	C7	Fan bracket	1
C3	Evaporating coil	1	C8	Fan	1
C4	Top insulating plate	1	C9	Cooling system baseplate	1
C5	Defrost valve	2			

Element sterowania

Wskazówka: Numery pozycji części zamiennych różnią się od zastosowanych w instrukcji eksploatacji oznaczeń pozycji elementów.

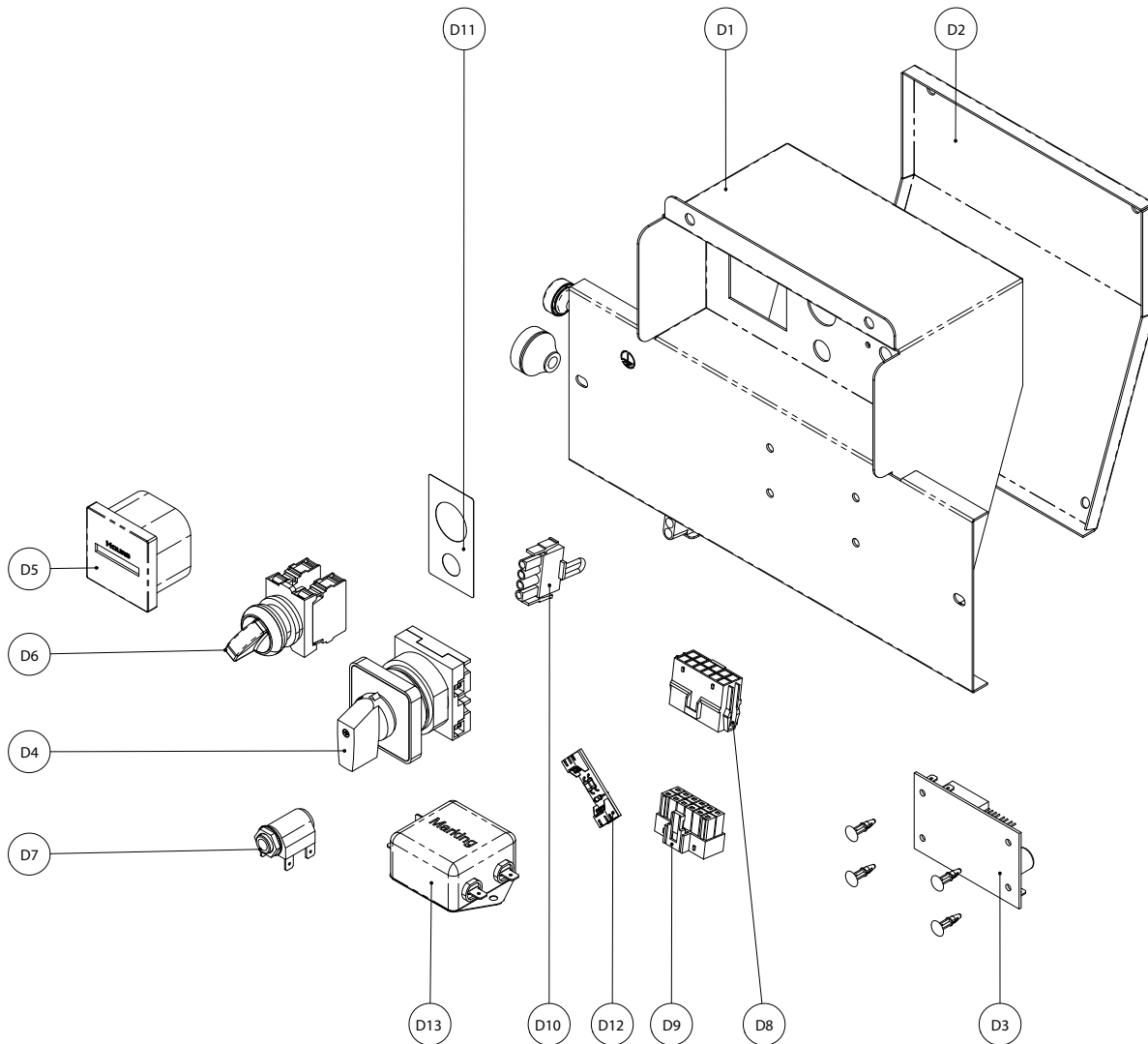

ITEM NO.	PART NUMBER	QTY.	ITEM NO.	PART NUMBER	QTY.
D1	Control's box	1	D8	Control's box internal wiring	1
D2	Control's cover	1	D9	Unit's internal wiring	1
D3	Electronic controller	1	D10	Water pump shunt	1
D4	Fan speed switch	1	D11	Control pannel sticker	1
D5	Time counter	1	D12	Fan Speed Controller	1
D6	On/Off switch	1	D13	EMC Filter	1
D7	Remote humidistat socket	1			

Utylizacja

Zawsze utylizuj materiały opakowaniowe zgodnie z przepisami ochrony środowiska i z lokalnymi przepisami dotyczącymi utylizacji.



Symbol przekreślonego kosza na urządzeniu elektrycznym lub elektronicznym oznacza zgodność z dyrektywą 2012/19/UE. Oznacza on, że po zakończeniu eksploatacji, dane urządzenie nie może być utylizowane z odpadami gospodarstwa domowego. Urządzenie może zostać bezpłatnie zwrócone do najbliższego punktu odbioru zużytych urządzeń elektrycznych i elektronicznych. Odpowiednie adresy dostępne są w urzędach miejskich lub gminnych. Strona internetowa <https://hub.trotec.com/?id=45090> zawiera informacje dotyczące możliwości zwrotu towaru na terenie wielu krajów UE. W przeciwnym razie skontaktuj się z jednostką odpowiedzialną za utylizację zużytych urządzeń, uprawnioną do działania na terenie kraju eksploatacji urządzenia.

Specjalna utylizacja urządzeń elektrycznych i elektronicznych pozwala na ponowne zastosowanie użytych materiałów, sortowanie zastosowanych materiałów lub inne rodzaje wykorzystania starych urządzeń. Procedury te pozwalają także na ograniczenie niekorzystnego wpływu zastosowanych materiałów na środowisko naturalne oraz na zdrowie ludzi.

Urządzenie jest napędzane gazem cieplarnianym, mogącym wywierać negatywny wpływ dla środowiska naturalnego i mogącym przyczyniać się do globalnego ocieplenia w przypadku przedostania się do atmosfery.

Dalsze informacje zamieszczono na tabliczce znamionowej.

Utylizację mieszaniny środka chłodniczego, zastosowanego w urządzeniu, przeprowadzaj zgodnie z lokalnym ustawodawstwem.

Deklaracja zgodności

Tłumaczenie oryginalnej deklaracji zgodności według dyrektywy maszynowej WE 2006/42/WE, załącznik II część 1 rozdział A

Niniejszym firma Trotec GmbH & Co. KG deklaruje, że wyszczególniony poniżej produkt została zaprojektowany, skonstruowany i wykonany zgodnie z zapisami dyrektywy maszynowej WE w wersji 2006/42/WE.

Model produktu / produkt: TTK 900 MP

Typ produktu: osuszacz powietrza

Rok produkcji od: 2023

Zastosowane dyrektywy UE:

- 2011/65/UE
- 2012/19/EU
- 2014/30/UE
- 2015/863/EU

Zastosowane normy harmonizowane:

- EN 60335-1:2012/A15:2021
- EN 60335-2-40:2003/A1:2006
- EN 60335-2-40:2003/A2:2009
- EN 60335-2-40:2003/A11:2004
- EN 60335-2-40:2003/A12:2005
- EN 60335-2-40:2003/A13:2012/AC:2013
- EN 60335-2-40:2003/AC:2006
- EN 60335-2-40:2003/AC:2010

Zastosowane normy i specyfikacje techniczne:

- EN IEC 55014-1:2021
- EN IEC 55014-2:2021
- EN IEC 61000-3-2:2019
- EN IEC 61000-3-2:2019/A1:2021
- EN 60335-1:2012/A1:2019
- EN 60335-1:2012/A2:2019
- EN 60335-1:2012/A14:2019
- EN 61000-3-3:2013/A1:2019
- IEC 60335-1:2010
- IEC 60335-1:2010/A1:2013/A2:2016
- IEC 60335-2-40:2018
- IEC 61000-3-2:2018
- IEC 61000-3-2:2018/A1:2020
- IEC 61000-3-3:2013
- IEC 61000-3-3:2013/A1:2017
- IEC 61000-3-3:2013/A2:2021

Producent oraz nazwisko pełnomocnika ds. dokumentacji:

Trotec GmbH

Grebberer Straße 7, D-52525 Heinsberg

Telefon: +49 2452 962-400

E-Mail: info@trotec.de

Miejscowość i data wystawienia:

Heinsberg, dnia 14.02.2023

Joachim Ludwig, Dyrektor zarządzający

Trotec GmbH

Grebener Str. 7
D-52525 Heinsberg

☎ +49 2452 962-400

☎ +49 2452 962-200

✉ info@trotec.com

www.trotec.com