

PAC 4100 E

PL

INSTRUKCJA OBSŁUGI
KLIMATYZATOR LOKALNY



TROTEC

Spis treści

Wskazówki dotyczące instrukcji obsługi	2
Bezpieczeństwo	2
Informacje dotyczące urządzenia	4
Transport i składowanie	5
Montaż i instalacja	6
Obsługa	8
Błędy i usterki	11
Konserwacja	13
Załącznik techniczny	16
Utylizacja	17

Wskazówki dotyczące instrukcji obsługi

Symbole



Ostrzeżenie przed napięciem elektrycznym

Ten symbol wskazuje na zagrożenie zdrowia i życia osób, wynikające z obecności napięcia elektrycznego.



Ostrzeżenie

To słowo oznacza średnie zagrożenie mogące spowodować poważne obrażenia ciała lub śmierć.



Ostrożnie

To słowo oznacza niskie zagrożenie mogące spowodować lekkie lub średnie obrażenia ciała.

Wskazówka

To słowo oznacza ważne informacje (np. możliwe szkody materialne), nie wiążące się z zagrożeniem.



Informacja

Wskazówki oznaczone tym symbolem są pomocne w szybkim i bezpiecznym wykonaniu czynności roboczych.



Zastosuj się do treści instrukcji obsługi

Wskazówki oznaczone tym symbolem przypominają o konieczności zapoznania się z treścią instrukcji obsługi.

Aktualna wersja instrukcji obsługi oraz odpowiednie deklaracje zgodności z prawem UE dostępne są pod następującym adresem internetowym:

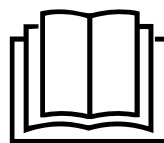

PAC 4100 E



<https://hub.trotec.com/?id=42045>

Bezpieczeństwo

Przed uruchomieniem urządzenia zapoznaj się z treścią instrukcji obsługi i przechowuj ją w pobliżu miejsca pracy urządzenia!



Ostrzeżenie

Przeczytaj wszystkie wskazówki dotyczące bezpieczeństwa i zalecenia.

Niezastosowanie się do treści wskazówek dotyczących bezpieczeństwa i zaleceń może spowodować porażenie elektryczne, pożar oraz/lub poważne obrażenia ciała.

Przechowuj wszystkie wskazówki dotyczące bezpieczeństwa i zalecenia w celu ich wykorzystania w przyszłości.

Urządzenie może być obsługiwane przez dzieci od 8 roku życia oraz osoby o obniżonych zdolnościach fizycznych, sensorycznych lub mentalnych lub osoby nieposiadające odpowiedniego doświadczenia i wiedzy, pod warunkiem zapewnienia nadzoru lub przeszkolenia dotyczącego bezpiecznego wykorzystania urządzenia oraz pod warunkiem zrozumienia przez te osoby zagrożeń wynikających z eksploatacji.

Urządzenie nie może być wykorzystywane przez dzieci do zabawy. Czyszczenie i konserwacja nie może być wykonywana przez dzieci pozbawione nadzoru.

- Nie eksploatuj urządzenia w pomieszczeniach, w których panuje zagrożenie wybuchem.
- Nie eksploatuj urządzenia w pomieszczeniach, w których panuje agresywna atmosfera.
- Ustaw urządzenie na płaskim, poziomym podłożu.
- Po myciu na mokro odczekaj do wyschnięcia urządzenia. Nie eksploatuj mokrego urządzenia.
- Nie eksploatuj ani nie obsługuj urządzenia mokrymi rękoma.
- Nie kieruj na urządzenie bezpośredniego strumienia wody.
- Nigdy nie wkładaj do urządzenia innych przedmiotów lub części ciała.

- W trakcie pracy urządzenia nie przykrywaj ani nie przesuwaj go.
- Nigdy nie siadaj na urządzeniu.
- Urządzenie nie jest zabawką. Utrzymuj dzieci i zwierzęta z dala od urządzenia. Nie eksploatuj urządzenia bez nadzoru.
- Przed każdorazowym wykorzystaniem urządzenia sprawdź, czy jego wyposażenie oraz elementy przyłączeniowe nie są uszkodzone. Nie eksploatuj uszkodzonych urządzeń lub podzespołów.
- Upewnij się, że wszystkie zewnętrzne przewody elektryczne urządzenia są zabezpieczone przez uszkodzeniami (np. przez zwierzęta). W żadnym wypadku nie eksploatuj urządzenia z uszkodzonym przewodem lub przyłączem sieciowym!
- Przyłącze prądowe musi odpowiadać parametrom zawartym w rozdziale Dane techniczne.
- Włącz wtyczkę do gniazda zasilania z zabezpieczeniem.
- Dobierz odpowiedni przedłużacz uwzględniając dane techniczne. Całkowicie rozwiń przedłużacz. Unikaj przeciążenia elektrycznego.
- Przed rozpoczęciem przeprowadzania czynności konserwacyjnych lub napraw urządzenia wyciągnij wtyczkę zasilania z gniazda.
- Gdy urządzenie nie jest eksploatowane, wyłącz je i wyciągnij wtyczkę zasilającą z gniazda.
- W przypadku stwierdzenia uszkodzenia wtyczek lub przewodów, w żadnym wypadku nie eksploatuj urządzenia.
W przypadku uszkodzenia przewodu zasilania urządzenia, w celu uniknięcia zagrożenia, naprawa może być wykonana wyłącznie przez producenta lub serwis producenta albo wykwalifikowanego pracownika. Uszkodzone przewody elektryczne stanowią poważne zagrożenie dla zdrowia!
- W trakcie ustawiania urządzenia zastosuj się do wskazówek dotyczących minimalnej odległości do innych przedmiotów oraz do zaleceń dotyczących warunków składowania i zastosowania zgodnie z rozdziałem Dane techniczne.
- Upewnij się, że wlot i wylot powietrza są drożne.
- Nie zdejmuj znaków bezpieczeństwa, naklejek lub etykiet. Utrzymuj wszystkie znaki bezpieczeństwa, naklejki oraz etykiety w dobrym stanie.
- Upewnij się, że wlot powietrza nie jest zanieczyszczony lub niedrożny luźnymi obiektami.
- Przewoź urządzenie wyłącznie w pozycji pionowej, po uprzednim opróżnieniu wanny kondensatu lub węża odprowadzenia kondensatu.
- Przed rozpoczęciem składowania lub transportu całkowicie usuń kondensat. Nie pij kondensatu. Zagrożenie zdrowia!

Zastosowanie zgodne z przeznaczeniem

Urządzenie może zostać wykorzystane wyłącznie do chłodzenia, wentylacji oraz osuszania powietrza wewnątrz pomieszczeń, z zachowaniem parametrów podanych w danych technicznych.

Zastosowanie niezgodne z przeznaczeniem

- Nie ustawiaj urządzenia na wilgotnym lub zalanym podłożu.
- Nie kładź na urządzeniu żadnych przedmiotów, np. elementów ubrań.
- Nie eksploatuj urządzenia na zewnątrz pomieszczeń.
- Samodzielne przeróbki lub dobudowywanie elementów do urządzenia są zabronione.
- Jakiegokolwiek inne zastosowanie od opisanego w instrukcji obsługi jest zastosowaniem niezgodnym z przeznaczeniem urządzenia. Niezastosowanie się do treści instrukcji powoduje utratę gwarancji.

Kwalifikacje użytkownika

Użytkownicy korzystający z urządzenia muszą:

- znać ryzyka wynikające z eksploatacji urządzeń elektrycznych w otoczeniu o wysokiej wilgotności powietrza.
- gruntownie zaznajomić się z treścią instrukcji obsługi, w szczególności z rozdziałem Bezpieczeństwo.

Czynności konserwacyjne wymagające otwarcia obudowy mogą być przeprowadzane wyłącznie przez pracowników wykwalifikowanych w zakresie techniki klimatyzacyjnej lub przez pracowników firmy Trotec.

Inne zagrożenia



Ostrzeżenie przed napięciem elektrycznym

Czynności dotyczące instalacji elektrycznej mogą być przeprowadzane wyłącznie przez autoryzowany zakład elektryczny.



Ostrzeżenie przed napięciem elektrycznym

Przed rozpoczęciem jakichkolwiek napraw urządzenia wyciągnij wtyczkę zasilania elektrycznego z gniazda! Odłączaj urządzenie pociągając za wtyczkę zasilania.



Ostrzeżenie

W przypadku nieprawidłowego zastosowania tego urządzenia może dojść do powstania dodatkowego zagrożenia! Zapewnij odpowiednie przeszkolenie personelu!



Ostrzeżenie

Urządzenia nie są zabawkami i nie mogą być przekazywane dzieciom.



Ostrzeżenie

Niebezpieczeństwo uduszenia!
Nie pozostawiaj materiału opakowaniowego leżącego w beładzie. Może stać on się niebezpieczną zabawką dla dzieci.

Wskazówka

Nie eksploatuj urządzenia bez założonego filtra powietrza! Praca bez filtra spowoduje silne zanieczyszczenia wnętrza urządzenia, obniżenie skuteczności osuszania oraz uszkodzenie.

Postępowanie w sytuacji awaryjnej

1. Wyłącz urządzenie.
2. W sytuacji awaryjnej wyciągnij urządzenie z gniazda zasilania: Odłączaj urządzenie pociągając za wtyczkę zasilania.
3. Nie podłączaj uszkodzonego urządzenia do zasilania.

Informacje dotyczące urządzenia

Opis urządzenia

Urządzenie jest przeznaczone do chłodzenia pomieszczeń. Dodatkową funkcją jest filtrowanie i osuszanie powietrza co przyczynia się do zwiększenia komfortu klimatycznego pomieszczenia.

Chłodzenie powietrza polega na odbieraniu jego ciepła. Odebrane ciepło jest odprowadzane na zewnątrz za pośrednictwem kanału wylotowego. Schłodzone powietrze jest tłoczone do pomieszczenia za pośrednictwem wentylatora.

Powstające skropliny spadają na gorący skraplacz, gdzie ulegają odparowaniu i zostają odprowadzone na zewnątrz za pośrednictwem specjalnego węża.

W trybie *wentylacji*, urządzenie umożliwia cyrkulację powietrza bez jego schładzania.

W trybie *osuszania*, urządzenie odbiera wilgoć zawartą w powietrzu.

Urządzenie pracuje w pełni automatycznie i jest wyposażone w wiele opcji, np. automatyczne włączanie lub wyłączanie za pośrednictwem funkcji timer.

Obsługa urządzenia następuje za pośrednictwem panela sterowania lub wykorzystującym promienie podczerwieni pilotem zdalnego sterowania.

Urządzenie zostało stworzone w celu uniwersalnej eksploatacji.

Łatwy transport możliwy jest dzięki kompaktowym wymiarom zewnętrznym, pozwalającym także na eksploatację w dowolnym pomieszczeniu.

Widok urządzenia

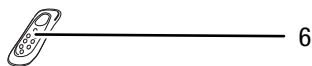
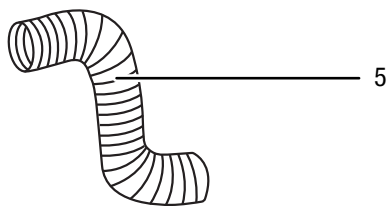
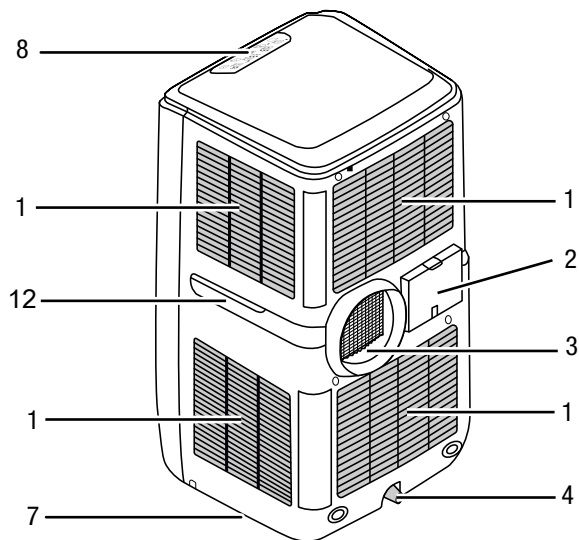
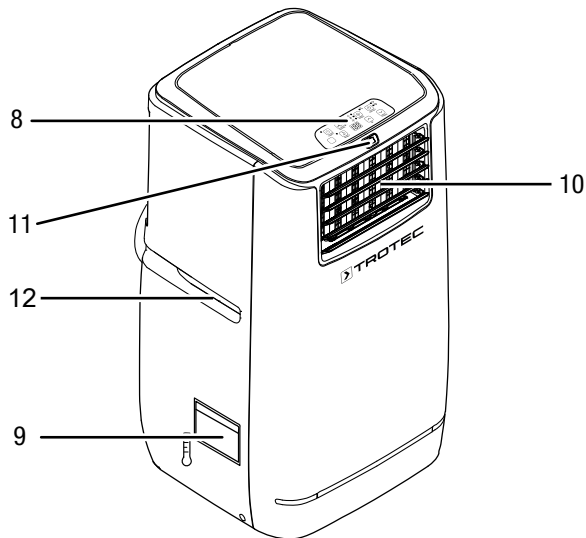

Nr	Oznaczenie
1	Wlot powietrza z filtrem
2	Schowek z przewodem zasilania
3	Przyłącze węża powietrza wylotowego
4	Przyłącze węża z zaślepką i gumowym korkiem
5	Kanał powietrza wylotowego
6	Pilot zdalnego sterowania
7	Rolki transportowe
8	Panel sterowania
9	Lejek do napełniania wodą i wskaźnik napełnienia dla funkcji oszczędzania energii

Nr	Oznaczenie
10	Wylot powietrza z klapami
11	Odbiornik zdalnego sterowania
12	Uchwyt transportowy

Transport i składowanie

Wskazówka

Nieprawidłowe składowanie lub transportowanie urządzenia może spowodować jego uszkodzenie. Zastosuj się do informacji dotyczących transportu oraz składowania urządzenia.

Transport

Przesuwanie urządzenia jest możliwe dzięki zastosowaniu rolek. Przesuwanie urządzenia jest możliwe dzięki zastosowaniu uchwytu.

Każdorazowo **przed** transportem:

- Wyłącz urządzenie.
- Odłączaj urządzenie pociągając za wtyczkę zasilania.
- Nie ciągnij urządzenia za przewód zasilania.
- W razie potrzeby opróżnij urządzenie z reszty kondensatu.
- Przesuwaj urządzenie tylko na równej i gładkiej powierzchni.

Po każdorazowym transportowaniu urządzenia zastosuj się do następujących wskazówek:

- Ustaw urządzenie w pozycji pionowej.
- Pozostaw urządzenie na 12 - 24 godzin w celu nagromadzenia się czynnika chłodniczego w kompresorze. Ponownie włącz urządzenie dopiero po upływie 12 - 24 godzin! W przeciwnym przypadku może dojść do uszkodzenia kompresora i awarii urządzenia. Takie uszkodzenie nie jest objęte gwarancją.

Magazynowanie

Przed każdorazowym rozpoczęciem składowania zastosuj się do następujących wskazówek:

- W razie potrzeby opróżnij urządzenie z reszty kondensatu.
- Odłączaj urządzenie pociągając za wtyczkę zasilania.

W przypadku niewykorzystania urządzenia zastosuj się do następujących zaleceń dotyczących warunków składowania:

- chroń przed wilgocią, mrozem i upałem,
- magazynuj urządzenie w pozycji pionowej, w miejscu wolnym od kurzu lub bezpośredniego nasłonecznienia,
- w razie potrzeby osłoń urządzenie przed kurzem stosując odpowiednie opakowanie,
- w celu uniknięcia uszkodzeń, nie ustawiaj na urządzeniu innych urządzeń lub przedmiotów.
- Wyjmij baterie z pilota zdalnego sterowania

Montaż i instalacja

Zakres dostawy

- 1 x Urządzenie
- 1 x Kanał wylotowy
- 1 x Wąż odprowadzenia kondensatu, długość: 1 m, średnica: 18 mm
- 1 x Filtr powietrza
- 3 x Szyna przesuwane okna
- 1 x Zasłona (przesuwane okna)
- 1 x Adapter węża
- 1 x Pilot zdalnego sterowania
- 1 x Instrukcja obsługi

Wypakowanie urządzenia

1. Otwórz karton i wyjmij urządzenie.
2. Całkowicie uwolnij urządzenie z opakowania.
3. Całkowicie rozwiń przewód zasilania. Zwróć uwagę, czy przewód nie jest uszkodzony oraz unikaj jego uszkodzenia w trakcie odwijania.

Uruchomienie

W trakcie ustawiania urządzenia zastosuj się do wskazówek dotyczących minimalnej odległości do innych przedmiotów zgodnie z rozdziałem "Dane techniczne".

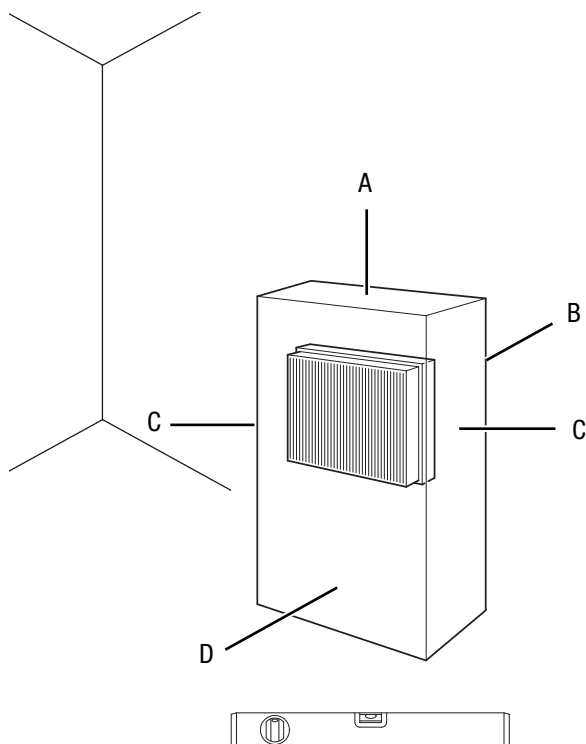

- Ustaw urządzenie na płaskim, poziomym podłożu.
- Szczególnie w przypadku ustawienia urządzenia na środku pomieszczenia, unikaj takiego ułożenia przewodu zasilającego lub przedłużacza, które może spowodować zagrożenie przewróceniem się. Zastosuj maskownice i mostki kablowe.
- Sprawdź, czy zastosowane przedłużacze są całkowicie rozwinięte.
- Zwróć uwagę, czy wloty i wyloty powietrza oraz przyłącze węża wylotowego są drożne.
- Sprawdź czy zasłony i inne przedmioty nie zaburzają przepływu powietrza.

Montaż filtra powietrza

Wskazówka

Nie eksploatuj urządzenia bez założonego filtra powietrza! Praca bez filtra spowoduje silne zanieczyszczenia wnętrza urządzenia, obniżenie skuteczności osuszania oraz uszkodzenie.

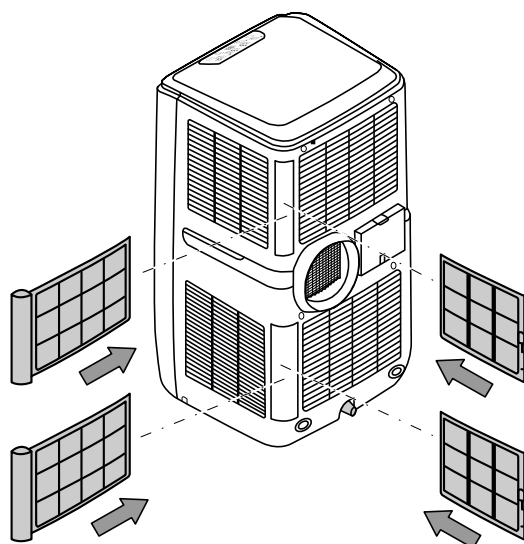

Przyłączenie węża wylotowego

1. Wkręć koniec węża powietrza wylotowego (5) przeciwnie do ruchu wskazówek zegara w przyłącze węża wylotowego (3) klimatyzatora.

- Przed ponownym uruchomieniem urządzenia sprawdź stan przewodu zasilającego. W przypadku jakichkolwiek niejasności dotyczących jego stanu zalecamy skontaktowanie się z serwisem.

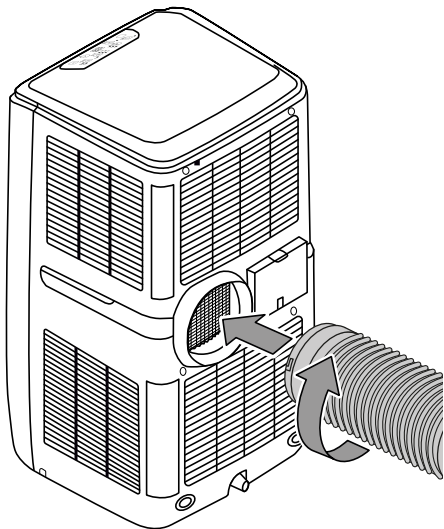

Prowadzenie powietrza wylotowego

- Powietrze wylotowe służy do odprowadzania ciepła odebranego ze schładzanego pomieszczenia. Z tego względu zaleca się wyprowadzenie powietrza wylotowego na zewnątrz.
- Koniec węża wylotowego może zostać wyprowadzony na zewnątrz przez otwarte okno. W razie potrzeby odpowiednio zabezpiecz otwarte okno w celu wyeliminowania wysunięcia się końca węża wylotowego.
- Koniec węża wylotowego może zostać zahaczony w otwartym oknie.

W tym celu zaleca się zastosowanie uszczelnienia okiennego (opcja).

- Ułóż wąż wylotowy tak, aby przebiegał pod kątem ku górze w kierunku wylotu powietrza.

Zastosowanie szyn

- Zamocuj szyny do otworu w oknie i odpowiednio dostosuj długość. W razie potrzeby zastosuj szyny przedłużające.
- Połącz adapter węża z szyną.
- Ponownie zamknij okno aż do całkowitego zamocowania dyszy.
- Połącz koniec węża wylotowego z adapterem szyny.

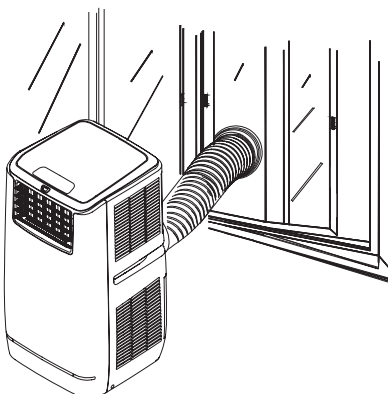

W celu prawidłowego ułożenia węża wylotowego uwzględnij następujące wskazówki:

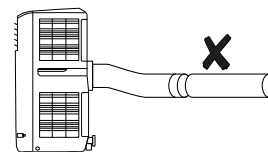
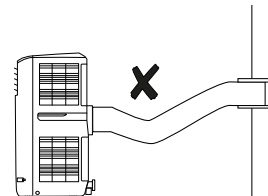
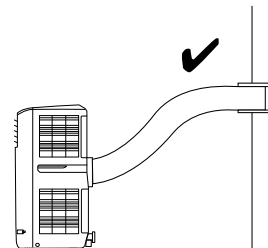
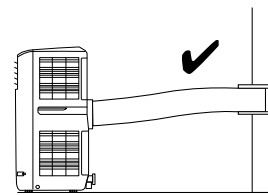

- Unikaj załamań węża wylotowego. Załamania powodują gromadzenie się wilgotnego powietrza, powodując przegrzanie i wyłączenie się urządzenia.
- Wymiary węża wylotowego są specjalnie dostosowane do urządzenia. Nie zastępuj ani nie wydłużaj węża powietrza za pomocą innych wężów. Może to spowodować usterkę urządzenia.

Otwieranie klap wentylacyjnych

- Przed włączeniem urządzenia otwórz klapy wentylacyjne wylotu powietrza (10).

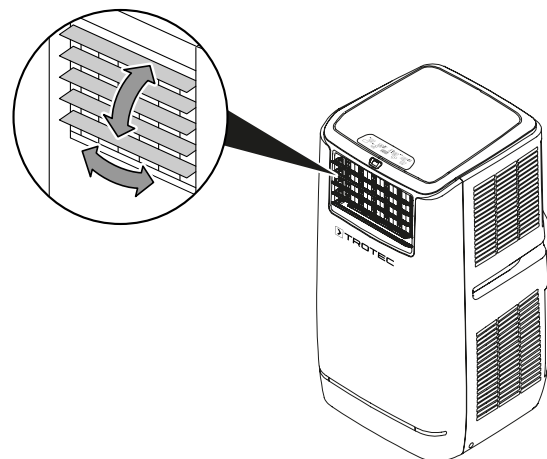

Podłączanie przewodu

- Włącz wtyczkę do gniazda zasilania z zabezpieczeniem.

Obsługa

- Unikaj pozostawiania otwartych drzwi i okien.

Elementy sterowania

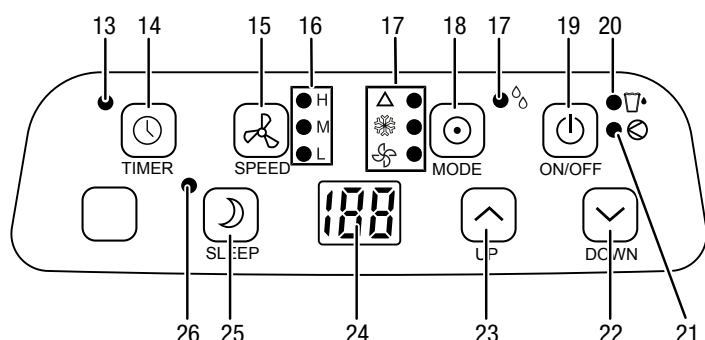

Nr	Oznaczenie	Znaczenie
13	Dioda LED <i>TIMER</i>	włączenie sygnalizuje aktywność programatora czasowego Timer
14	Przycisk programatora czasowego <i>TIMER</i>	Funkcja timera <i>Automatyczne włączenie</i> w kroku co 1 godz. (1 do 24 godz.) Funkcja timera <i>Automatyczne wyłączenie</i> w kroku co 1 godz. (1 do 24 godz.)
15	Przycisk prędkości pracy <i>SPEED</i>	Ustawianie prędkości pracy wentylatora
16	LED Prędkości pracy wentylatora	H Wysoka prędkość pracy wentylatora
		M Średnia prędkość pracy wentylatora
		L Niska prędkość pracy wentylatora
17	Diody LED trybu pracy	△ Tryb automatyczny
		❄ Chłodzenie
		🌀 Wentylacja
		💧 Osuszanie
18	Przycisk <i>MODE</i>	Wybór trybu pracy <i>Tryb automatyczny</i> <i>Chłodzenie</i> <i>Wentylacja</i> <i>Osuszanie</i>
19	Przycisk włączenia <i>ON/OFF</i>	Włączanie lub wyłączenie urządzenia
20	Dioda LED <i>Całkowitego wypełnienia zbiornika kondensatu</i>	Zbiornik kondensatu jest pełny i musi zostać opróżniony (patrz rozdział "Konserwacja")
21	Dioda LED <i>Kompresora</i>	Włączenie sygnalizuje pracę kompresora

Nr	Oznaczenie	Znaczenie
22	Przycisk <i>DOWN</i> (zmniejszenia wartości)	Ustawianie temperatury docelowej w trybie chłodzenia pomiędzy 18 °C do 32 °C.
23	Przycisk <i>UP</i> (zwiększenia wartości)	
24	Wskaźnik segmentowy	Wyświetla aktualną temperaturę w pomieszczeniu w trybie pracy. Wskaźanie zadanej temperatury w trakcie jej ustawiania. Wskaźanie timera Wskaźanie kodów błędów, patrz rozdział „Błędy i usterki”
25	Przycisk <i>SLEEP</i>	Włączenie/wyłączenie funkcji trybu cichej pracy
26	Dioda LED <i>Trybu nocnego</i>	Włączenie sygnalizuje aktywność trybu cichej pracy

Włączanie urządzenia

- W razie potrzeby odczekaj odpowiedni czas.
- Urządzenie może zostać włączone po przeprowadzeniu instalacji opisanej w rozdziale "Uruchomienie".
- Naciśnij przycisk zasilania *ON/OFF* (19).
 - ⇒ Urządzenie zostanie włączone w *Trybie automatycznym*.
 - ⇒ Aktualna temperatura pomieszczenia pojawi się na wyświetlaczu segmentowym (24).
 - ⇒ Urządzenie pracuje w *trybie automatycznym*.
- Wybierz odpowiedni tryb pracy.

Urządzenie automatycznie wyłączy się przy pełnym zbiorniku kondensatu. Włączona zostanie dioda LED *całkowitego napełnienia zbiornika kondensatu* (20) oraz pojawi się sygnał akustyczny.

Ustawianie trybu pracy urządzenia

Urządzenie może pracować w następujących trybach:

- Tryb automatyczny
- Chłodzenie
- Wentylacja
- Osuszanie

Tryb automatyczny

W *Trybie automatycznym*, chłodzenie i wentylacja są sterowane w zależności od temperatury otoczenia i ustawionej temperatury docelowej wynoszącej 24 °C.

- Przy temperaturze otoczenia wyższej niż 25 °C (temperatura docelowa + 1 °C), urządzenie automatycznie przechodzi do trybu chłodzenia aż do uzyskania temperatury 24 °C. Diody LED *Tryb automatyczny* i *Chłodzenie* (17) są włączone.

- Przy temperaturze otoczenia równej lub niższej niż (\leq) 25 °C urządzenie automatycznie pracuje w trybie wentylacji. Dioda LED *Tryb automatyczny i Wentylacja* (17) są włączone.
1. Naciskaj przycisk trybu pracy *MODE* (18), aż do włączenia się diody LED *Automatyczny tryb pracy* (17).

Chłodzenie

W trybie *chłodzenia*, pomieszczenie zostaje schłodzone do ustawionej temperatury.

Chłodzenie zostanie uruchomione, jeżeli temperatura otoczenia jest większa o 3 °C niż temperatura docelowa.

Standardowe ustawienia w trybie *chłodzenia*.

- Temperatura powietrza w pomieszczeniu ustawiona jest domyślnie na 24 °C.
 - Jeżeli temperatura otoczenia będzie większa lub równa (\geq) 27 °C (temperatura docelowa + 3 °C), urządzenie automatycznie przejdzie do trybu chłodzenia. Dioda LED *Chłodzenie* (17) zostanie włączona.
 - Jeżeli temperatura otoczenia będzie mniejsza lub równa (\leq) 25 °C (temperatura docelowa + 1 °C), urządzenie automatycznie przejdzie do trybu wentylacji. Dioda LED *Wentylacja* (17) zostanie włączona.
1. Naciskaj przycisk trybu pracy *MODE* (18), aż do włączenia się diody LED *Chłodzenie* (17).
 2. Naciśnij przycisk ze strzałką zwiększenia wartości (23) lub zmniejszenia wartości (22) w celu ustawienia odpowiedniej temperatury pomieszczenia.
 - ⇒ Temperatura docelowa miga przez ok. 5 s. Następnie wyświetlana będzie aktualna temperatura.

Wentylacja



Informacja

W trakcie pracy w trybie *wentylacji* zdejmij wąż powietrza wylotowego.

W trybie *wentylacji*, urządzenie powoduje cyrkulację powietrza bez jego schładzania lub osuszania.

Możliwe jest ustawienie następujących trybów pracy wentylatora:

- H = duża prędkość pracy wentylatora
 - M = średnia prędkość pracy wentylatora
 - L = Niska prędkość pracy wentylatora
1. Naciskaj przycisk trybu pracy *MODE* (18), aż do włączenia się diody LED *Wentylacja* (17).
 2. Naciśnij przycisk prędkości pracy *SPEED* (15) w celu wybrania odpowiedniej prędkości pracy wentylatora.
 - ⇒ Dioda LED wybranej prędkości pracy wentylatora (16) włączy się.

Osuszanie



Informacja

W trakcie pracy w trybie *osuszania* zdejmij wąż wylotowy, w przeciwnym razie osuszanie będzie niewystarczające.

W trybie *osuszania* urządzenie będzie zmniejszać wilgotność powietrza w pomieszczeniu.

Zmiana temperatury nie jest możliwa, wentylator pracuje z najniższą prędkością.

1. Naciskaj przycisk trybu pracy *MODE* (18), aż do włączenia się diody LED *Osuszanie* (17).
 - ⇒ Tryb *osuszania* został ustawiony.
 - ⇒ Dioda LED *Kompresor* (21) zostanie włączona.



Informacja

W przypadku eksploatacji urządzenia w warunkach wysokiej wilgotności powietrza, konieczne jest regularne usuwanie kondensatu (patrz rozdział "Usuwanie kondensatu").

W przypadku długotrwałej eksploatacji urządzenia lub braku możliwości regularnego opróżniania zbiornika kondensatu, możliwe jest przyłączenie węża do spustu kondensatu.

1. Wyłącz urządzenie.
2. Odłączaj urządzenie pociągając za wtyczkę zasilania.
3. Umieść lub przesun urządzenie ostrożnie do odpowiedniego miejsca w celu spuszczenia kondensatu (np. w pobliżu odpływu) lub umieść odpowiedni pojemnik pod spustem kondensatu.
4. Odkręć zaślepkę złącza przyłącza węża (4).
5. Zdejmij gumowy korek wylotu kondensatu.
6. Podnieś zaślepkę i gumowy korek w celu późniejszego wykorzystania.
7. Podłącz należący do wyposażenia urządzenia wąż spustowy kondensatu do przyłącza spustowego. Sprawdź, czy wąż spustowy kondensatu jest prawidłowo zamocowany.
8. Przeprowadź wąż spustowy kondensatu do odpływu lub zbiornika o odpowiedniej wielkości. Wąż spustowy kondensatu nie może być załamany i musi być prowadzony z odpowiednim spadkiem, w przeciwnym przypadku odprowadzanie kondensatu nie będzie możliwe.
9. Włącz wtyczkę do gniazda zasilania z zabezpieczeniem.
10. Włącz urządzenie.

Ustawianie Timera

Programator czasowy może pracować w jednym z dwóch trybów:

- Automatyczne włączenie po upływie określonej liczby godzin.
- Automatyczne wyłączenie po upływie określonej liczby godzin.

Funkcja ta może być uruchomiona w każdym trybie pracy włącznie z trybem gotowości Standby.

Liczba godzin może zawierać się w zakresie pomiędzy 1 a 24 godzin, ustawienie odbywa się w kroku 1 godziny.

Wskazówka

W przypadku wykorzystania funkcji Timer, urządzenie nie powinno być eksploatowane bez nadzoru w pomieszczeniach ogólnodostępnych.

Automatyczne włączenie

- ✓ Urządzenie jest wyłączone.
- 1. Naciskaj przycisk programatora *TIMER* (14) aż do pojawienia się na wyświetlaczu segmentowym (24) odpowiedniej liczby godzin.
 - ⇒ Błyszczący wskaźnik segmentowy (24) podaje liczbę godzin.
- 2. Oczekaj ok. 5 sekund w celu zapisania ustawienia.
 - ⇒ Kontrolka LED *TIMER* (13) zostanie włączona.
 - ⇒ Programator czasowy timer został ustawiony na odpowiednią liczbę godzin.
 - ⇒ Urządzenie samoczynnie włączy się w trybie automatycznym po określonym czasie.

Wskazówki dotyczące automatycznego włączenia:

- Odłączenie od zasilania powoduje usunięcie ustawień automatycznego włączenia.
- Ręczne włączenie urządzenia dezaktywuje automatyczne włączenie.
- Ustawienie liczby godzin równej **0** oznacza wyłączenie programatora czasowego Timer.

Automatyczne wyłączenie

- ✓ Urządzenie jest włączone.
- 1. Naciskaj przycisk programatora *TIMER* (13) aż do pojawienia się na wyświetlaczu segmentowym odpowiedniej liczby godzin.
 - ⇒ Błyszczący wskaźnik segmentowy (24) podaje liczbę godzin.
- 2. Oczekaj ok. 5 sekund w celu zapisania ustawienia.
 - ⇒ Ekran segmentowy powróci do normalnego trybu.
 - ⇒ Kontrolka LED *TIMER* (13) zostanie włączona.
 - ⇒ Programator czasowy timer został ustawiony na odpowiednią liczbę godzin.
 - ⇒ Urządzenie wyłączy się samoczynnie po określonym czasie.

Wskazówki dotyczące automatycznego wyłączenia:

- Naciśnięcie przycisku *ON/OFF* (19) spowoduje wyłączenie funkcji automatycznego wyłączenia.

Tryb nocny

Tryb nocny może zostać włączony tylko w trybie *chłodzenia*. W trybie nocnym możliwe jest dokonanie następujących ustawień:

- Ustawiona temperatura zostanie zwiększona o 1 °C po upływie jednej godziny.
Po 2 godzinach, ustawiona temperatura zostanie ponownie zwiększona o 1 °C. Następnie temperatura zostanie utrzymana na stałym poziomie.

- Automatycznie ustawiona zostanie minimalna prędkość pracy wentylatora. Ręczna zmiana tego parametru nie jest możliwa.
- Po 12 godzinach pracy w trybie nocnym następuje automatyczne wyłączenie urządzenia.

W celu włączenia trybu nocnego wykonaj następujące czynności:

1. Naciśnij przycisk *SLEEP* (25).
 - ⇒ Dioda LED *Tryb nocny* (26) jest włączona.
 - ⇒ Prędkość wentylatora zostanie automatycznie ustawiona na minimum.
2. W celu wyłączenia trybu nocnego, ponownie naciśnij przycisk *SLEEP* (25).
 - ⇒ Dioda LED trybu nocnego (26) wyłączy się.
 - ⇒ Stopień pracy wentylatora oraz ustawiona temperatura powrócą do stanu przed uruchomieniem trybu nocnego.

Sposoby zmniejszenia zużycia energii

Urządzenie jest wyposażone w funkcję oszczędzania energii. Zwiększenie wydajności energetycznej możliwe jest poprzez wlanie wody przez lejek (9).

- ✓ Urządzenie jest włączone.
 - ✓ Urządzenie pracuje od co najmniej jednej godziny przy włączonym kompresorze.
1. Otwórz lejek wlotu wody (9).

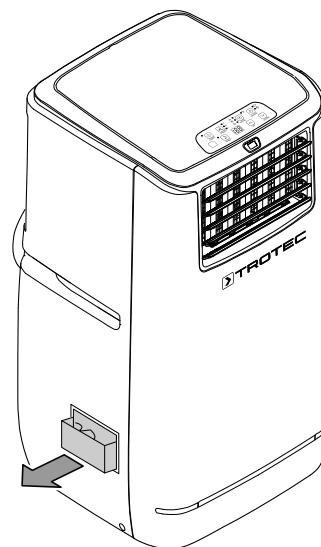

2. Napełnij zbiornik maks. 2,5 l wody. Sprawdź poziom na wskaźniku znajdującym się po lewej stronie od lejka.
3. Zamknij lejek wlotu wody.

Wskazówka:

Dioda LED *Napełnienia zbiornika kondensatu* (20) włączy się w przypadku napełnienia zbiornika zbyt dużą ilością wody. Zbiornik kondensatu należy opróżnić do takiego poziomu, aby dioda LED wyłączyła się (patrz "Opróżnianie zbiornika kondensatu", rozdział "Konserwacja").

Funkcja oszczędzania energii nie może być wykorzystana z podłączonym węzłem odpływu kondensatu, ponieważ cała woda zgromadzona w zbiorniku zostanie natychmiast odprowadzona.

Obsługa za pomocą pilota zdalnego sterowania

Wszystkie ustawienia urządzenia mogą zostać wykonane za pomocą dołączonego pilota zdalnego sterowania. Zamontuj do pilota odpowiednie baterie (patrz rozdział „Dane techniczne”).

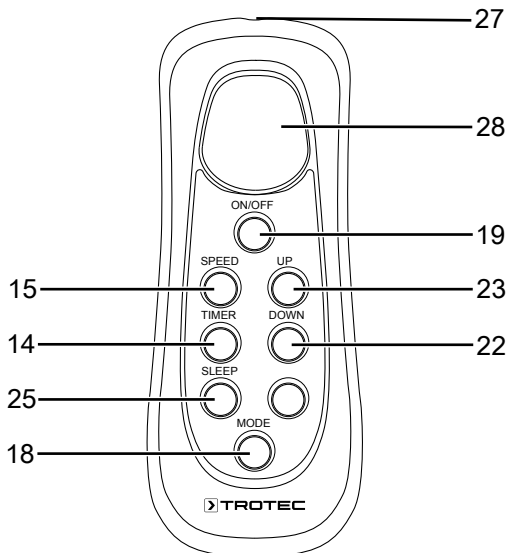

Nr	Oznaczenie	Znaczenie
14	Przycisk programatora czasowego <i>TIMER</i>	Funkcja timera <i>Automatyczne włączenie</i> w kroku co 1 godz. (1 do 24 godz.) Funkcja timera <i>Automatyczne wyłączenie</i> w kroku co 1 godz. (1 do 24 godz.)
15	Przycisk prędkości pracy <i>SPEED</i>	Ustawianie jednej z 3 prędkości wentylatora: Wysoka, średnia i niska
18	Przycisk <i>MODE</i>	Wybór trybu pracy <i>Tryb automatyczny</i> <i>Chłodzenie</i> <i>Wentylacja</i> <i>Osuszanie</i>
19	Przycisk włączenia <i>ON/OFF</i>	Włączanie lub wyłączenie urządzenia
22	Przycisk <i>DOWN</i> (zmniejszenia wartości)	Ustawianie temperatury docelowej w trybie chłodzenia pomiędzy 18 °C do 32 °C.
23	Przycisk <i>UP</i> (zwiększenia wartości)	
25	Przycisk <i>SLEEP</i>	Włączenie/wyłączenie funkcji trybu cichej pracy
27	Nadajnik zdalnego sterowania	Przesyła sygnały do odbiornika zdalnego sterowania (11) urządzenia za pośrednictwem podczerwieni.

Nr	Oznaczenie	Znaczenie
28	Wyświetlacz pilota zdalnego sterowania	Wyświetla aktualną temperaturę w pomieszczeniu w trybie pracy. Wskazanie zadanej temperatury w trakcie jej ustawiania.
		△: <i>Tryb automatyczny</i>
		❄: <i>Chłodzenie</i>
		🌀: <i>Wentylacja</i>
		💧: <i>Osuszanie</i>

Wycofanie z eksploatacji



Ostrzeżenie przed napięciem elektrycznym

Nie dotykaj wtyczki sieciowej wilgotnymi lub mokrymi rękami.

- Wyłącz urządzenie.
- Odłączaj urządzenie pociągając za wtyczkę zasilania.
- W razie potrzeby opróżnij wannę kondensatu.
- W razie potrzeby zdejmij wąż odpływu kondensatu i opróżnij go z resztek cieczy.
- Oczyszczyć urządzenie zgodnie z treścią rozdziału *Konserwacja*.
- Zapewnij warunki magazynowania zgodnie z rozdziałem *Magazynowanie*.

Błędy i usterki

Prawidłowość działania urządzenia została wielokrotnie sprawdzona w ramach procesu produkcyjnego. W przypadku występowania usterek przeprowadź czynności kontrolne według poniższej listy.

Urządzenie nie pracuje:

- Sprawdź przyłącze sieciowe.
- Sprawdź, czy wtyczka lub przewód sieciowy nie jest uszkodzony.
- Sprawdź zabezpieczenia elektryczne po stronie zasilania.
- Zachowaj temperaturę pracy, podaną w rozdziale *Dane techniczne*.
- Sprawdź, czy zbiornik kondensatu nie jest przepełniony, w razie potrzeby opróżnij go. Symbol *całkowitego napełnienia zbiornika kondensatu* (20) nie może włączyć się.
- Przed ponownym włączeniem urządzenia odczekaj 10 minut. Jeżeli urządzenie nie zacznie pracować, zleć kontrolę techniczną systemu elektrycznego w wykwalifikowanym serwisie lub firmie Trotec.

Urządzenie nie chłodzi lub nie osiąga odpowiedniej wydajności chłodzenia:

- Sprawdź, czy ustawiony został tryb *chłodzenia*.
- Sprawdź, czy wąż powietrza wylotowego jest prawidłowo zamocowany. Powietrze wylotowe nie może być prawidłowo odprowadzane, jeżeli wąż wylotowy jest załamany lub niedrożny. Zapewnij swobodny wylot powietrza wylotowego.
- Sprawdź ustawienie kierownicy powietrza. Kierownica powietrza powinna być jak najszerzej otwarta.
- Sprawdź, czy filtr powietrza nie jest zanieczyszczony. W razie potrzeby oczyść lub wymień filtr.
- Sprawdź, czy zachowano minimalną odległość od ścian i innych przedmiotów. W razie potrzeby ustaw urządzenie na środku pomieszczenia.
- Sprawdź, czy w pomieszczeniu nie zostały otwarte okna lub/ oraz drzwi. W razie potrzeby zamknij je. Okno węża powietrza wylotowego musi pozostać otwarte.
- Sprawdź ustawienie temperatury na urządzeniu. Zmniejsz ustawienie temperatury, jeżeli jest ono wyższe niż temperatura powietrza w pomieszczeniu.

Głośna praca urządzenia, wibracje:

- Sprawdź, czy urządzenie zostało prawidłowo ustawione.

Wyciek kondensatu:

- Sprawdź, czy nie doszło do rozszczelnienia urządzenia.

Kompresor nie działa:

- Sprawdź, czy zabezpieczenie kompresora przed przegrzaniem nie zostało uruchomione. Odłącz urządzenie od zasilania i przed jego ponownym podłączeniem odczekaj ok. 10 minut do jego schłodzenia.
- Sprawdź, czy temperatura otoczenia nie jest równa temperaturze docelowej +3 °C (w trybie *chłodzenia*) lub 25 °C (stała temperatura docelowa +1 °C w trybie *automatycznym*). Kompresor automatycznie wyłączy się dopiero po osiągnięciu zadanej wartości temperatury docelowej w pomieszczeniu.
- W razie potrzeby kompresor zostanie uruchomiony z opóźnieniem ok. 3 min., ponieważ jest wyposażony w wewnętrzne zabezpieczenie przed bezpośrednim włączeniem.

Urządzenie bardzo nagrzewa się, jego praca jest głośna lub jego moc spada:

- Sprawdź, czy filtr powietrza i wloty powietrza nie są zanieczyszczone. Usuń wszelkie zanieczyszczenia.
- Sprawdź wzrokowo czystość urządzenia (patrz rozdział "Konserwacja"). Czyszczenie zabrudzonego wnętrza urządzenia zleć pracownikom wykwalifikowanym w zakresie techniki klimatyzacyjnej lub firmie Trotec.

Urządzenie nie reaguje na polecenia kierowane za pośrednictwem zdalnego sterowania:

- Sprawdź, czy odległość pomiędzy pilotem a urządzeniem nie jest zbyt duża i, w razie potrzeby, zmniejsz ją.
- Sprawdź, czy pomiędzy urządzeniem a pilotem zdalnego sterowania nie znajdują się inne przedmioty jak np. meble lub ściany. System działa pod warunkiem zapewnienia wzrokowego kontaktu pomiędzy urządzeniem a pilotem zdalnego sterowania.
- Sprawdź stopień naładowania baterii i, w razie potrzeby, wymień je.
- Sprawdź prawidłowość polaryzacji baterii, jeżeli zostały one niedawno wymienione. W razie potrzeby wymień baterie.

Wskazówka

Po zakończeniu wszystkich czynności konserwacyjnych i naprawczych odczekaj co najmniej 3 minuty. Ponownie włącz urządzenie dopiero po upływie tego czasu.

Urządzenie nie pracuje prawidłowo mimo przeprowadzenia wszystkich czynności kontrolnych?

Skontaktuj się z serwisem. W razie potrzeby dostarcz urządzenie do serwisu urządzeń klimatyzacyjnych lub do firmy Trotec.

Kody błędów

Wyświetlacz segmentowy (24) może zawierać następujące komunikaty błędów:

Kod błędu	Przyczyna	Sposób usunięcia usterki
E1	Uszkodzenie czujnika temperatury	Na chwilę odłącz przewód zasilania od gniazda elektrycznego. Jeżeli błąd pojawi się po ponownym włączeniu urządzenia, skontaktuj się z serwisem.
E2	Czujnik węzownicy uszkodzony	Na chwilę odłącz przewód zasilania od gniazda elektrycznego. Jeżeli błąd pojawi się po ponownym włączeniu urządzenia, skontaktuj się z serwisem.

Konserwacja

Okresy konserwacyjne

Okres przeprowadzenia konserwacji i czyszczenia	przed każdym uruchomieniem	w razie potrzeby	co najmniej co 2 tygodnie	co najmniej co 4 tygodnie	co najmniej co 6 miesięcy	co najmniej raz w roku
Sprawdź, czy otwory wlotowe i wylotowe nie są zabrudzone oraz, czy nie znajdują się w nich obce objekty, w razie potrzeby oczyść otwory	X			X		
Czyszczenie powierzchni zewnętrznych		X				X
Kontrola wzrokowa stopnia zanieczyszczenia wnętrza urządzenia		X				X
Sprawdź, czy filtr powietrza nie jest zabrudzony oraz, czy nie znajdują się w nim obce objekty, w razie potrzeby oczyść lub wymień.	X		X			
Wymień filtr powietrza					X	
Sprawdź, czy nie są uszkodzone	X					
Sprawdź śruby mocujące		X				X
Test pracy						X
Opróżnij wannę kondensatu i wąż odpływu kondensatu		X				

Protokół konserwacji i czyszczenia

Typ urządzenia:

Numer urządzenia:

Okres przeprowadzenia konserwacji i czyszczenia	1	2	3	4	5	6	7	8	9	10	11	12	13	14	15	16
Sprawdź, czy otwory wlotowe i wylotowe nie są zabrudzone oraz, czy nie znajdują się w nich obce objekty, w razie potrzeby oczyść otwory																
Czyszczenie powierzchni zewnętrznych																
Kontrola wzrokowa stopnia zanieczyszczenia wnętrza urządzenia																
Sprawdź, czy filtr powietrza nie jest zabrudzony oraz, czy nie znajdują się w nim obce objekty, w razie potrzeby oczyść lub wymień.																
Wymień filtr powietrza																
Sprawdź, czy nie są uszkodzone																
Sprawdź śruby mocujące																
Test pracy																
Opróżnij wannę kondensatu i wąż odpływu kondensatu																
Uwagi																

1. Data:	2. Data:	3. Data:	4. Data:
Podpis:	Podpis:	Podpis:	Podpis:
5. Data:	6. Data:	7. Data:	8. Data:
Podpis:	Podpis:	Podpis:	Podpis:
9. Data:	10. Data:	11. Data:	12. Data:
Podpis:	Podpis:	Podpis:	Podpis:
13. Data:	14. Data:	15. Data:	16. Data:
Podpis:	Podpis:	Podpis:	Podpis:

Czynności przed rozpoczęciem konserwacji



Ostrzeżenie przed napięciem elektrycznym

Nie dotykaj wtyczki sieciowej wilgotnymi lub mokrymi rękami.

- Wyłącz urządzenie.
- Odłączaj urządzenie pociągając za wtyczkę zasilania.



Ostrzeżenie przed napięciem elektrycznym

Czynności, wymagające otwarcia obudowy, mogą być przeprowadzane wyłącznie przez autoryzowany serwis lub przez firmę Trotec.

Obieg środka chłodniczego

- Obieg środka chłodniczego jest hermetycznym systemem bezobsługowy. Wykonywanie wszelkich czynności konserwacyjnych lub napraw dopuszczalne jest wyłącznie przez wykwalifikowanych techników klimatyzacji lub pracowników firmy Trotec.

Czyszczenie obudowy

Czyść obudowę za pomocą wilgotnego, miękkiego i niepostrzępionego kawałka tkaniny. Zwróć uwagę, aby do wnętrza obudowy nie przedostała się wilgoć. Nie dopuszczaj do zawilgocenia elementów elektrycznych. Do nawilżenia tkaniny nie stosuj agresywnych środków czyszczących jak np. rozpylacze czyszczące, rozpuszczalniki, środki zawierające alkohol lub środki szorujące.

Kontrola wzrokowa stopnia zanieczyszczenia wnętrza urządzenia

1. Wymontuj filtr powietrza.
2. Oświetl wnętrze urządzenia latarką.
3. Sprawdź stopień zabrudzenia wnętrza urządzenia.
4. W przypadku stwierdzenia grubej, gęstej warstwy kurzu, zleć czyszczenie urządzenia firmie wyspecjalizowanej w zakresie urządzeń klimatyzacyjnych lub firmie Trotec.
5. Ponownie zamontuj filtr powietrza.

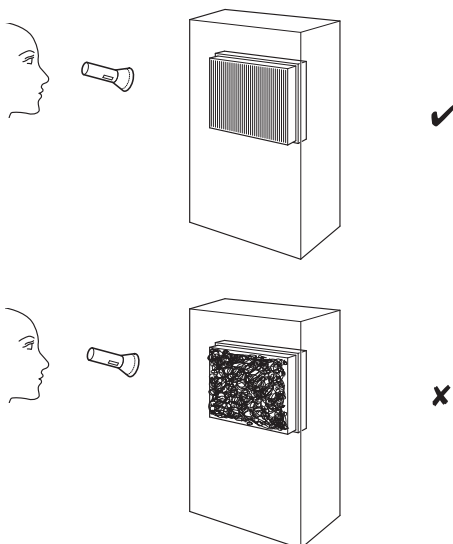

Czyszczenie filtra powietrza

Filtr powietrza musi być czyszczony natychmiast w momencie stwierdzenia jego zabrudzenia. Objawia się to m.in. zmniejszoną mocą (patrz rozdział „Błędy i usterki”).



Ostrzeżenie

Sprawdź, czy filtry powietrza nie są zużyte lub uszkodzone. Krawędzie i naroża filtra powietrza nie mogą być zniekształcone lub zaokrąglone. Przed ponownym zastosowaniem filtra powietrza sprawdź, czy nie jest on uszkodzony lub wilgotny!

1. Wyjmij filtry powietrza z urządzenia.

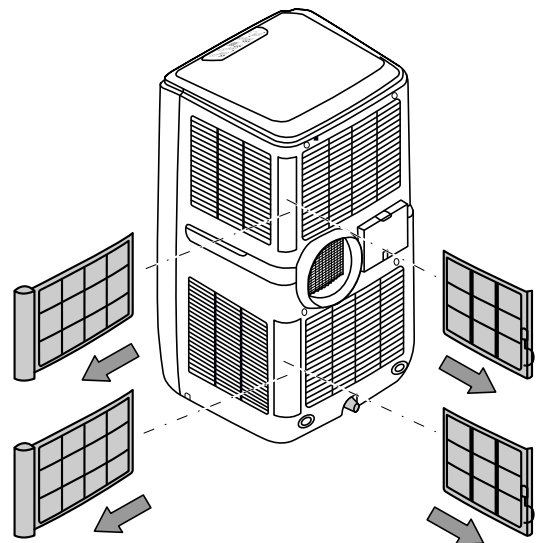

2. Oczyść filtr miękkim, wolnym od włókien, lekko zwilżonym kawałkiem tkaniny. W przypadku silnego zabrudzenia filtra oczyść go za pomocą czystej wody zmieszanej z neutralnym środkiem czyszczącym.
3. Całkowicie osusz filtr. Nie montuj mokrych filtrów do urządzenia!
4. Ponownie zamontuj filtry powietrza do urządzenia.

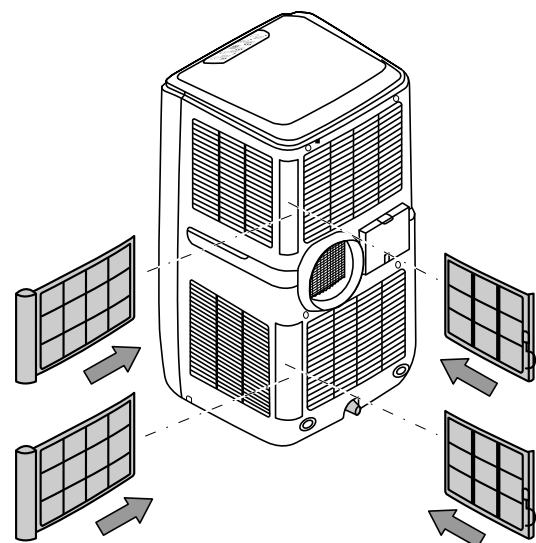

Spuszczanie kondensatu (ręczne opróżnianie)

W trybie *chłodzenia* i *osuszania* dochodzi do powstawania kondensatu, usuwanego za pomocą powietrza wylotowego.

Nadmiar kondensatu zbiera się w zbiorniku wewnątrz obudowy. Kondensat należy regularnie usuwać.

W przypadku nagromadzenia zbyt dużej ilości kondensatu, urządzenie wyłącza się, a urządzenie sygnalizuje *całkowite napełnienie zbiornika kondensatu* poprzez włączenie diody LED (20) i pojawienie się sygnału akustycznego.

1. Umieść lub przesuń urządzenie ostrożnie do odpowiedniego miejsca w celu spuszczenia kondensatu (np. w pobliżu odpływu) lub umieść odpowiedni pojemnik pod spustem kondensatu.
2. Zdejmij gumową zaślepkę spustu kondensatu.

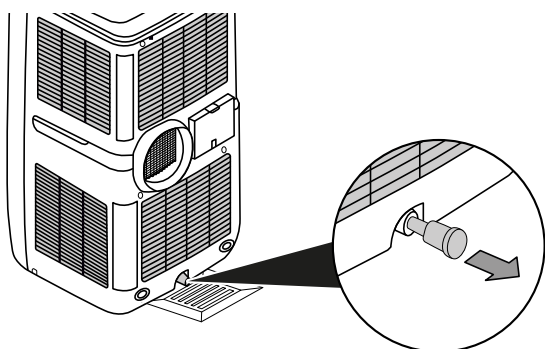

3. Całkowicie spuść kondensat.
4. Ponownie załóż gumowy korek na spust kondensatu. Zwróć uwagę na prawidłowe zamocowanie korka, w przeciwnym przypadku może bowiem dojść do niekontrolowanego wydostawania się wody.
⇒ Dioda LED *całkowitego napełnienia zbiornika kondensatu* (20) zostanie wyłączona po usunięciu kondensatu.

Czynności po zakończeniu konserwacji

W przypadku ponownego wykorzystania urządzenia:

- Pozostaw urządzenie na 12 - 24 godzin w celu nagromadzenia się czynnika chłodniczego w kompresorze. Ponownie włącz urządzenie dopiero po upłynięciu 12 - 24 godzin! W przeciwnym przypadku może dojść do uszkodzenia kompresora i awarii urządzenia. Takie uszkodzenie nie jest objęte gwarancją.
- Podłącz wtyczkę zasilania urządzenia do gniazda.

W przypadku, gdy urządzenie nie będzie stosowane przez dłuższy czas.

- Zapewnij warunki magazynowania zgodnie z rozdziałem "Magazynowanie".

Załącznik techniczny

Dane techniczne

Model	PAC 4100 E
Moc chłodzenia	4,1 kW
Moc osuszania	1,6 l/h
Temperatura pracy	18 °C do 35 °C
Zakres regulacji temperatury	18 °C do 32 °C
Maks. strumień przepływu	500 m ³ /h
Ciśnienie po stronie ssącej	1,2 MPa
Ciśnienie po stronie wylotowej	4,2 MPa
Przyłącze sieciowe	1/N/PE~ 230 V / 50 Hz
Nominalne natężenie prądu	7 A
Pobór mocy, maks.	1,58 kW
Poziom ciśnienia akustycznego w odległości 1 m (stopień 3)	57 dB(A)
Środek chłodzący	R-410A
Ilość środka chłodzącego	660 g
Współczynnik GWP	2 088
Ekwiwalent CO ₂	1,38 t
Wymiary (Długość x Szerokość x Wysokość)	418 x 415 x 790 mm
Minimalna odległość do ścian i przedmiotów:	w górę (A): 50 cm w tył (B): 50 cm na bok (C): 50 cm w przód (D): 50 cm
Masa	28,5 kg
Baterie do pilota zdalnego sterowania	typ LR03 / AAA – 1,5 V (2 sztuki)

Utylizacja



Umieszczony na wycofanym z eksploatacji urządzeniu elektrycznym lub elektronicznym symbol przekreślonego kosza oznacza, że nie może być ono wyrzucane do odpadków gospodarczych. Urządzenie może zostać bezpłatnie zwrócone do najbliższego punktu odbioru zużytych urządzeń elektrycznych i elektronicznych. Odpowiednie adresy dostępne są w urzędach miejskich lub gminnych. Dodatkowe informacje dotyczące możliwości zwrotu urządzenia zamieściliśmy także na naszej stronie internetowej www.trotec24.com.

Specjalna utylizacja urządzeń elektrycznych i elektronicznych pozwala na ponowne zastosowanie użytych materiałów, sortowanie zastosowanych materiałów lub inne rodzaje wykorzystania starych urządzeń. Procedury te pozwalają także na ograniczenie niekorzystnego wpływu zastosowanych materiałów na środowisko naturalne oraz na zdrowie ludzi.

Urządzenie jest napędzane gazem cieplarnianym, mogącym wywierać negatywny wpływ dla środowiska naturalnego i mogącym przyczyniać się do globalnego ocieplenia w przypadku przedostania się do atmosfery.

Dalsze informacje zamieszczono na tabliczce znamionowej.

Utylizację mieszaniny środka chłodniczego, zastosowanego w urządzeniu, przeprowadzaj zgodnie z lokalnym ustawodawstwem.

Baterie oraz akumulatory nie mogą być utylizowane wraz z odpadami gospodarstwa domowego. Zgodnie z dyrektywą 2006/66/WE Unii Europejskiej, z 6 września 2006 obowiązującą na terenie Unii Europejskiej, baterie i akumulatory muszą być dostarczane do odpowiednich przedsiębiorstw zajmujących się ich utylizacją. Utylizuj baterie i akumulatory zgodnie z obowiązującymi przepisami prawnymi.

Trotec GmbH & Co. KG

Grebener Str. 7
D-52525 Heinsberg

☎ +49 2452 962-400

☎ +49 2452 962-200

✉ info@trotec.com

www.trotec.com