

**PSCS 10-12V**

**PL**

**INSTRUKCJA OBSŁUGI**  
WIERTARKO-WKRĘTARKA  
AKUMULATOROWA



 **TROTEC**

## Spis treści

Wskazówki dotyczące instrukcji obsługi .....	1
Bezpieczeństwo .....	2
Informacje dotyczące urządzenia .....	7
Transport i składowanie .....	9
Uruchomienie .....	9
Obsługa .....	13
Wyposażenie dodatkowe na zamówienie .....	14
Błędy i usterki .....	15
Konserwacja .....	16
Utylizacja .....	16

## Wskazówki dotyczące instrukcji obsługi

### Symbole



#### Ostrzeżenie przed napięciem elektrycznym

Ten symbol wskazuje na zagrożenie zdrowia i życia osób, wynikające z obecności napięcia elektrycznego.



#### Ostrzeżenie przed substancjami wybuchowymi

Ten symbol wskazuje na zagrożenie zdrowia i życia osób, wynikające z obecności substancji wybuchowych.



#### Ostrzeżenie

To słowo oznacza średnie zagrożenie mogące spowodować poważne obrażenia ciała lub śmierć.



#### Ostrożnie!

To słowo oznacza niskie zagrożenie mogące spowodować lekkie lub średnie obrażenia ciała.

#### Wskazówka

To słowo oznacza ważne informacje (np. możliwe szkody materialne), nie wiążące się z zagrożeniem.



#### Informacja

Wskazówki oznaczone tym symbolem są pomocne w szybkim i bezpiecznym wykonaniu czynności roboczych.



#### Zastosuj się do treści instrukcji obsługi

Wskazówki oznaczone tym symbolem przypominają o konieczności zapoznania się z treścią instrukcji obsługi.



#### Stosuj okulary ochronne

Wskazówki oznaczone tym symbolem przypominają o konieczności stosowania ochrony oczu.



#### Zastosuj maskę ochronną

Wskazówki oznaczone tym symbolem przypominają o konieczności stosowania maski ochronnej.



#### Stosuj zabezpieczenie słuchu

Wskazówki oznaczone tym symbolem przypominają o konieczności stosowania zabezpieczenia słuchu.

Aktualna wersja tej instrukcji obsługi znajduje się na stronie internetowej:



PSCS 10-12V

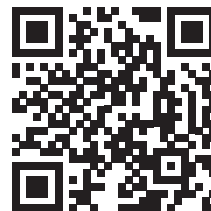

<https://hub.trotec.com/?id=42665>

## Wskazówka dotycząca odpowiedzialności prawnej

Ta publikacja zastępuje wszystkie wcześniejsze wydania. Żadna część niniejszej publikacji nie może być w jakiegokolwiek formie obrabiana, powielana lub rozpowszechniana albo obrabiana elektronicznie, bez uprzedniego uzyskania pisemnej zgody firmy Trotec GmbH & Co. KG. Zmiany techniczne zastrzeżone.

Wszelkie prawa zastrzeżone. Nazwy handlowe zostały wykorzystane w treści bez gwarancji prawa do dowolnego wykorzystania oraz zgodnie z pisownią stosowaną przez producenta. Wszystkie znaki towarowe są zastrzeżone.

Zastrzega się prawo do wprowadzania zmian konstrukcyjnych oraz zmian kształtu/kolorów w ramach procesu ulepszeń produktu.

Zakres dostawy może różnić się od zawartości ilustracji. Poniższy dokument został opracowany z zachowaniem należytej staranności. Firma Trotec GmbH & Co. KG nie ponosi odpowiedzialności za błędy w treści instrukcji obsługi lub jej niekompletność.

© Trotec GmbH & Co. KG

## Gwarancja i odpowiedzialność

Urządzenie odpowiada wymogom dotyczącym bezpieczeństwa i higieny pracy obowiązującym na terenie Unii Europejskiej. Prawidłowość działania urządzenia została wielokrotnie sprawdzona.

W przypadku wystąpienia usterek, których usunięcie nie jest możliwe mimo zastosowania się do wskazówek zawartych w rozdziale "Usterki", skontaktuj się z przedstawicielem handlowym.

W przypadku zgłaszania roszczenia gwarancyjnego konieczne jest podanie numeru urządzenia (patrz bok urządzenia).

W przypadku niezastosowania się do zaleceń producenta, wymogów prawnych lub w przypadku przeprowadzenia modyfikacji urządzenia, jego producent nie ponosi odpowiedzialności za wyniki szkody. Ingerencje w urządzenie lub nieautoryzowana wymiana części zamiennych może znacznie wpłynąć na bezpieczeństwo elektryczne urządzenia i prowadzi do utraty gwarancji. Producent nie ponosi żadnej odpowiedzialności za szkody rzeczowe lub obrażenia osób, wynikające z zastosowania urządzenia w sposób niezgodny z treścią tej instrukcji obsługi. Producent zastrzega prawo wprowadzenia w dowolnym momencie wynikających z procesu rozwojowego zmian konstrukcyjnych i wykonawczych.

Nie ponosimy odpowiedzialności za szkody powstałe w wyniku zastosowania urządzenia niezgodnie z jego przeznaczeniem. Oznacza to także odrzucenie wszelkich roszczeń gwarancyjnych.

## Bezpieczeństwo

**Przed uruchomieniem urządzenia zapoznaj się z treścią instrukcji obsługi i przechowuj ją w pobliżu miejsca pracy urządzenia!**



### Ostrzeżenie

**Przeczytaj wszystkie wskazówki dotyczące bezpieczeństwa i zalecenia.**

Niezastosowanie się do treści wskazówek dotyczących bezpieczeństwa i zaleceń może spowodować porażenie elektryczne, pożar oraz/lub poważne obrażenia ciała.

**Przechowuj wszystkie wskazówki dotyczące bezpieczeństwa i zalecenia w celu ich wykorzystania w przyszłości.**

Urządzenie może być obsługiwane przez dzieci od 8 roku życia oraz osoby o zmniejszonych zdolnościach fizycznych, sensorycznych lub mentalnych lub osoby nieposiadające odpowiedniego doświadczenia i wiedzy, pod warunkiem zapewnienia nadzoru lub przeszkolenia dotyczącego bezpiecznego wykorzystania urządzenia oraz pod warunkiem zrozumienia przez te osoby zagrożeń wynikających z eksploatacji.

Urządzenie nie może być wykorzystywane przez dzieci do zabawy. Czyszczenie i konserwacja nie może być wykonywana przez dzieci pozbawione nadzoru.





### Ogólne wskazówki dotyczące bezpieczeństwa elektronarzędzi - bezpieczeństwo miejsca pracy

- **Utrzymuj miejsce pracy w czystości i zapewnij prawidłowe oświetlenie.** Bałagan i niewystarczające oświetlenie mogą być przyczyną wypadków.
- **Nie eksploatuj urządzenia w obszarach zagrożenia wybuchem ani w pobliżu palnych cieczy, gazów lub pyłów.** Elektronarzędzia wytwarzają iskry, mogące spowodować zapłon pyłu lub oparów.
- **W trakcie eksploatacji urządzenia nie pozwalaj na zbliżanie się dzieci ani innych osób.** Oderwanie uwagi od pracy urządzenia może być powodem utraty nad nim kontroli.

 **Ogólne wskazówki dotyczące bezpieczeństwa -  
bezpieczeństwo elektryczne**

- **Wtyczka przyłączeniowa elektronarzędzia lub zasilacz musi pasować do gniazda. Wtyczka nie może być w żaden sposób modyfikowana. Do zasilania elektronarzędzi z uziemieniem nie stosuj adapterów.** Oryginalne wtyczki i odpowiednie gniazda zmniejszają ryzyko porażenia elektrycznego.
- **Nie dotykaj uziemionych powierzchni, takich jak rury, ogrzewania, piece i lodówki.** Uziemienie ciała zwiększa ryzyko porażenia elektrycznego.
- **Chroń elektronarzędzie przed opadami atmosferycznymi i wilgocią.** Przedostanie się wody do elektronarzędzia zwiększa ryzyko porażenia elektrycznego.
- **Nie używaj przewodu do noszenia lub zawieszania elektronarzędzia ani do wyciągania wtyczki z gniazda zasilania. Nie zbliżaj przewodu zasilania do źródeł gorąca, oleju, ostrych krawędzi albo ruchomych części urządzenia.** Uszkodzone lub zaplątane przewody zwiększają zagrożenie porażenia elektrycznego.
- **W przypadku eksploatacji elektronarzędzia na zewnątrz pomieszczeń, stosuj wyłącznie przedłużacze przystosowane do eksploatacji na zewnątrz pomieszczeń.** Zastosowanie przedłużacza przystosowanego do eksploatacji na zewnątrz pomieszczeń zmniejsza ryzyko porażenia elektrycznego.
- **Jeżeli uniknięcie eksploatacji elektronarzędzia w wilgotnym otoczeniu nie jest możliwe, zastosuj wyłącznik różnicowoprądowy.** Zastosowanie wyłącznika różnicowoprądowego zmniejsza ryzyko porażenia elektrycznego.
- **Trzymaj urządzenie za izolowane uchwyty w przypadku odkręcania śrub mogących stykać się z ukrytymi przewodami elektrycznymi lub w przypadku zagrożenia zetknięcia się z przewodem zasilającym urządzenia.** Zetknięcie się śruby z przewodem pod napięciem może spowodować przedostanie się napięcia elektrycznego do metalowych części urządzenia oraz, w rezultacie, porażenie elektryczne operatora.

 **Ogólne wskazówki dotyczące bezpieczeństwa  
elektronarzędzi - bezpieczeństwo osób**

- **Zachowaj ostrożność i skoncentruj się na wykonywanych czynnościach. Korzystając z elektronarzędzia kieruj się zdrowym rozsądkiem. Nie eksploatuj elektronarzędzia w sytuacji zmęczenia lub pod wpływem narkotyków, alkoholu lub leków.** Chwila nieuwagi w trakcie eksploatacji elektronarzędzia może spowodować poważne obrażenia ciała.
-  **Stosuj osobiste środki ochrony i zawsze stosuj okulary ochronne.** Stosowanie osobistych środków ochrony takich jak maska przeciwpyłowa, przyczepne obuwie robocze, hełm ochronny lub zabezpieczenie słuchu może, w zależności od zastosowania elektronarzędzia, zmniejszyć ryzyko odniesienia obrażeń ciała.
-  **Unikaj niezamierzonego uruchomienia urządzenia. Przed podłączeniem zasilania elektrycznego lub/oraz akumulatora, podniesieniem lub przeniesieniem elektronarzędzia sprawdź, czy jest ono wyłączone.** Utrzymywanie palca na przycisku uruchamiania w trakcie przenoszenia lub przenoszenie urządzenia podłączonego do zasilania elektrycznego może być przyczyną wypadków.
- **Przed włączeniem elektronarzędzia usuń narzędzia regulacyjne oraz klucz.** Narzędzie lub klucz pozostawiony w obracającym się narzędziu może spowodować obrażenia ciała.
- **Unikaj nienaturalnej pozycji ciała. Przyjmij stabilną postawę ciała i utrzymuj równowagę.** Pozwala to na pewną kontrolę elektronarzędzia w przypadku nieoczekiwanych sytuacji.
- **Noś odpowiednie ubranie. Unikaj luźnych części garderoby lub biżuterii. Długie włosy, elementy ubrań i rękawice utrzymuj w bezpiecznej odległości od ruchomych elementów.** Luźne elementy ubrań, biżuteria lub długie włosy mogą zostać uchwycone przez ruchome części maszyny.
- **W przypadku stosowania elementów wychwytyjących lub odsysających pył, upewnij się, że są one prawidłowo podłączone i używane.** Stosowanie urządzeń odsysających może zmniejszyć zagrożenie wynikające z obecności pyłów.



### Ogólne wskazówki dotyczące bezpieczeństwa elektronarzędzi - stosowanie i obsługa elektronarzędzi

- **Nie dopuszczaj do przeciążenia urządzenia. Do wykonywania czynności roboczych stosuj wyłącznie przeznaczone do nich elektronarzędzia.** Odpowiednio dobrane elektronarzędzie zwiększa bezpieczeństwo i szybkość wykonywania pracy.
- **Nie eksploatuj elektronarzędzia z uszkodzonym przełącznikiem.** Elektronarzędzie, które nie może zostać włączone lub wyłączone, stwarza zagrożenie i musi zostać naprawione.
- **Przed rozpoczęciem ustawiania elektronarzędzia, wymiany elementów dodatkowych lub odłożeniem urządzenia wyciągnij wtyczkę z gniazda zasilania.** Czynność ta uniemożliwi niezamierzone uruchomienie elektronarzędzia.
- **Nie eksploatowane aktualnie elektronarzędzia utrzymuj poza zasięgiem dzieci. Nie dopuszczaj do eksploatacji elektronarzędzia przez osoby, które nie są z nimi zapoznane lub które nie zapoznały się z odpowiednimi zaleceniami.** Elektronarzędzia są niebezpieczne w przypadku zastosowania przez osoby nie posiadające odpowiedniego doświadczenia.
- **Starannie pielęgnuj elektronarzędzia. Sprawdzaj, czy elementy ruchome działają prawidłowo i nie zacinają się. Kontroluj, czy nie doszło do ich złamania lub uszkodzenia, powodującego nieprawidłowe działanie elektronarzędzia. Uszkodzone elementy naprawiaj przed rozpoczęciem eksploatacji urządzenia.** Nieprawidłowa konserwacja elektronarzędzi jest przyczyną wielu wypadków.
- **Narzędzia skrawające winny być naostrzone i czyste.** Starannie pielęgnowane narzędzia skrawające z ostrymi krawędziami tnącymi rzadziej ulegają zakleszczeniu i są łatwiejsze w kontrolowaniu.
- **Elektronarzędzia, wyposażenie dodatkowe, narzędzia robocze itp. stosuj w sposób zgodny z poniższymi zaleceniami. Uwzględnij warunki robocze i specyfikę wykonywanej czynności roboczej.** Zastosowanie elektronarzędzi niezgodne z ich przeznaczeniem może prowadzić do niebezpiecznych sytuacji.



### Ogólne wskazówki dotyczące bezpieczeństwa elektronarzędzi - serwis

- **Elektronarzędzia mogą być naprawiane wyłącznie przez odpowiednio wykwalifikowany personel i z zastosowaniem oryginalnych części zamiennych.** Pozwoli to na zapewnienie bezpieczeństwa eksploatacji elektronarzędzi.



### Ogólne wskazówki dotyczące bezpieczeństwa akumulatorów / ładowarek

- **Stosuj wyłącznie akumulatory odpowiedniego typu dla danego elektronarzędzia.** Zastosowanie innych elektronarzędzi może prowadzić do uszkodzeń ciała i pożaru.
- **Nie wykorzystywane akumulatory utrzymuj z dala od spinaczy biurowych, monet, kluczy, igieł, śrub i innych małych, metalowych przewodów, mogących spowodować zwarcie biegunów akumulatora.** Zwarcie biegunów akumulatora może spowodować oparzenia lub pożar.
- **Ładuj akumulatory wyłącznie z zastosowaniem ładowarek przeznaczonych do tego celu przez producenta.** Ładowanie akumulatorów ładowarką niewłaściwą dla danego typu akumulatora grozi pożarem.
- **Nie ładuj akumulatorów innego typu.** Ładowarka jest przeznaczona do ładowania wyłącznie akumulatorów należących do zestawu urządzenia i przy napięciu podanym w danych technicznych. Niezastosowanie się do tego zalecenia grozi pożarem i wybuchem.
- **Niewłaściwe zastosowanie może spowodować wyciek cieczy z akumulatora.** Unikaj kontaktu z tą cieczą. W przypadku przypadkowego zetknięcia się tej cieczy z ciałem, przemyj zanieczyszczone miejsce wodą. W przypadku przedostania się cieczy do oczu, skorzystaj z pomocy lekarskiej. Wyciekła z akumulatora ciecz może spowodować podrażnienia skóry lub oparzenia.
- **Nieprawidłowa eksploatacja i uszkodzenie akumulatora może spowodować wydostawanie się oparów.** Zapewnij dopływ świeżego powietrza i, w przypadku wystąpienia dolegliwości, skontaktuj się z lekarzem. Opary mogą działać drażniąco na drogi oddechowe.
- **Nie otwieraj akumulatorów.** Niezastosowanie się do tego zalecenia grozi zwarcieniem.
- **Nie zwieraj akumulatorów.** Niezastosowanie się do tego zalecenia grozi wybuchem.
- **Akumulatory nie mogą być wystawiane na uderzenia mechaniczne.**



- **Chroń elementy elektryczne przed wilgocią. W celu uniknięcia porażenia elektrycznego, w trakcie czyszczenia lub w trakcie pracy nigdy nie zanurzaj ich w wodzie.** Nigdy nie wkładaj ładowarki pod bieżącą wodę. Zastosuj się do zaleceń dotyczących czyszczenia i konserwacji.
- Ładowarka jest przeznaczona wyłącznie do eksploatacji wewnątrz pomieszczeń.
- Utrzymuj ładowarkę w czystości. Zabrudzenie powoduje zagrożenie porażeniem elektrycznym.
- Nie eksploatuj ładowarki na łatwopalnym podłożu (np. papier, tekstylia itp.) lub w środowisku łatwopalnym. Rozgrzewanie się urządzenia w trakcie pracy powoduje zagrożenie pożarem.
- Ładowarka może być stosowana wyłącznie do ładowania akumulatora. Ładowarka nie może być wykorzystywana jako zasilacz elektronarzędzia.

**! Specyficzne wskazówki dotyczące bezpieczeństwa wiertarko-wkrętarki akumulatorowej**

 W przypadku obrabiania materiałów zawierających substancje szkodliwe (np. azbest) stosuj zabezpieczenie oczu i twarzy.



- Zabezpiecz obrabiany element za pomocą uchwytów lub w imadle.
- Silnie trzymaj elektronarzędzie. W trakcie dokręcania i odkręcania połączeń śrubowych może dochodzić do powstawania dużych momentów oporowych.
- W przypadku zablokowania narzędzia, natychmiast wyłącz urządzenie. Przygotuj się na przyjęcie dużego momentu obrotowego, powodującego gwałtowne uderzenie.
- **Trzymaj urządzenie za izolowane uchwyty w przypadku odkręcania śrub mogących stykać się z ukrytymi przewodami elektrycznymi.** Zetknięcie się śruby z przewodem pod napięciem może spowodować przedostanie się napięcia elektrycznego do metalowych części urządzenia oraz, w rezultacie, porażenie elektryczne operatora.
- W trakcie pracy, transportu oraz przechowywania urządzenia, ustaw przełącznik kierunku obrotów w położeniu środkowym (blokada). Zapobiegnie to niezamierzonemu rozruchowi elektronarzędzia.

**Inne zagrożenia**



**Ostrzeżenie przed napięciem elektrycznym**

Porażenie elektryczne w wyniku niewystarczającej izolacji. Przed każdym pomiarem sprawdzaj, czy urządzenie nie jest uszkodzone oraz czy działa ono prawidłowo. W przypadku stwierdzenia uszkodzenia urządzenia, nie używaj go. Nie eksploatuj miernika, gdy twoje ręce lub sam miernik są wilgotne lub mokre.



**Ostrzeżenie przed napięciem elektrycznym**

Przed rozpoczęciem jakichkolwiek napraw urządzenia wyciągnij wtyczkę zasilania elektrycznego z gniazda oraz akumulator z urządzenia! Odłączaj urządzenie pociągając za wtyczkę zasilania.



**Ostrzeżenie przed napięciem elektrycznym**

Ciecze, które przedostają się do wnętrza obudowy, powodują zagrożenie zwarcieniem. Nigdy nie zanurzaj urządzenia oraz jego wyposażenia pod wodę. Zachowaj ostrożność, aby nie dopuścić do przedostania się wody lub innych cieczy do wnętrza obudowy.



**Ostrzeżenie przed napięciem elektrycznym**

Czynności dotyczące instalacji elektrycznej mogą być przeprowadzane wyłącznie przez autoryzowany zakład elektryczny.



**Ostrzeżenie przed substancjami wybuchowymi**

Nie wystawiaj akumulatora na działanie temperatur wyższych niż 45 °C! Nigdy nie wystawiaj akumulatora na działanie wody lub ognia! Unikaj bezpośredniego nasłonecznienia i kontaktu z wilgocią. Niezastosowanie się do tego zalecenia grozi wybuchem!



**Ostrzeżenie**



Trujące pyły  
Powstające w trakcie obróbki, szkodliwe dla zdrowia / trujące pyły stanowią zagrożenie zdrowia operatora oraz osób znajdujących się w pobliżu. Stosuj okulary ochronne i maskę ochronną!









**Ostrzeżenie**

Nie poddawaj obróbce materiału zawierającego azbest. Azbest jest materiałem rakotwórczym.



**Ostrzeżenie**

Upewnij się, że praca elektronarzędzia nie spowoduje przebicia przewodu elektrycznego, gazowego lub wodociągowego. Przed przewierceniem lub nacięciem ściany sprawdź ją za pomocą urządzenia do wyszukiwania przewodów.

-  **Ostrzeżenie**  
Gwałtownie odrzucone elementy lub pęknięte nasadki narzędzi mogą spowodować obrażenia ciała.
-  **Ostrzeżenie**  
W przypadku nieprawidłowego zastosowania tego urządzenia może dojść do powstania dodatkowego zagrożenia! Zapewnij odpowiednie przeszkolenie personelu!
-  **Ostrzeżenie**  
Nie pozostawiaj materiału opakowaniowego leżącego w bezładzie. Może stać on się niebezpieczną zabawką dla dzieci.
-  **Ostrzeżenie**  
Urządzenia nie są zabawkami i nie mogą być przekazywane dzieciom.
-  **Ostrożnie!**  
Ekspozycja na drgania może być przyczyną powstawania szkód na zdrowiu w przypadku długiej eksploatacji urządzenia lub jego nieprawidłowej obsługi i konserwacji.
-  **Ostrożnie!**  
Zachowaj wystarczającą odległość od źródeł ciepła.
- Wskazówka**  
W celu uniknięcia uszkodzenia przekładni, kierunek obrotów może być przełączany wyłącznie po zatrzymaniu urządzenia.
- Wskazówka**  
Ustaw moment obrotowy i kierunek obrotów zgodnie z wymaganiami danej czynności roboczej. Nieprawidłowe ustawienie grozi uszkodzeniem urządzenia.
- Wskazówka**  
Nieprawidłowe składowanie lub transportowanie urządzenia może spowodować jego uszkodzenie. Zastosuj się do informacji dotyczących transportu oraz składowania urządzenia.
- Zastosowanie zgodne z przeznaczeniem**  
Stosuj urządzenie PSCS 10-12V wyłącznie do:
- przykręcania lub odkręcania śrub,
  - wiercenia w drewnie, tworzywie sztucznym, materiałach ceramicznych i w metalu,
- z uwzględnieniem danych technicznych.
- Zastosowanie niezgodne z przeznaczeniem**  
Urządzenie nie jest przydatne do wiercenia w betonie lub naturalnym kamieniu.
- Kwalifikacje użytkownika**  
Użytkownicy korzystający z urządzenia muszą:
- gruntownie zaznajomić się z treścią instrukcji obsługi, w szczególności z rozdziałem "Bezpieczeństwo".

## Informacje dotyczące urządzenia

### Opis urządzenia

Wiertarko-wkrętarka akumulatorowa może pracować z dwoma prędkościami: Pierwsze przełożenie służy do wkręcania, drugie zaś do wiercenia.

Zintegrowany regulator momentu obrotowego oraz blokady wykorzystywanej do wiercenia pozwala na optymalny dobór siły do danego zadania roboczego, materiału oraz wielkości śruby.

Zacisk szybkozłączny z automatyczną blokadą wrzeczona umożliwia dodatkowo łatwą i nie wymagającą dodatkowych narzędzi zmianę końcówek roboczych.

Zintegrowane oświetlenie LED miejsca roboczego pozwala na optymalne oświetlenie obrabianego elementu lub powierzchni roboczej.

### Widok urządzenia

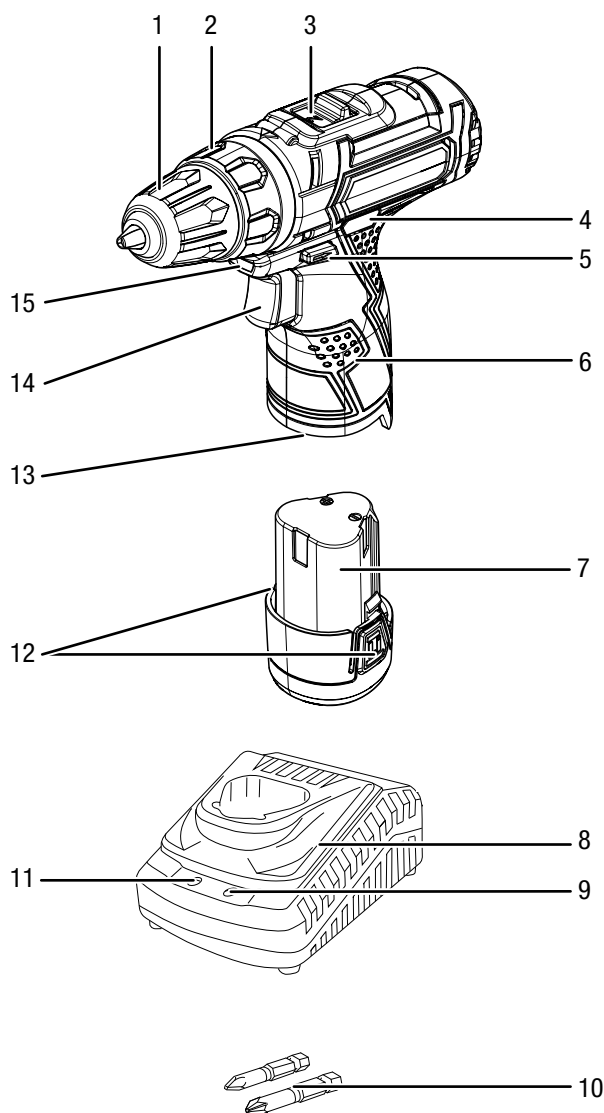

Nr	Oznaczenie
1	Zacisk szybkozłączny
2	Pokrętło regulacji momentu obrotowego
3	Zmiana przełożenia (2 prędkości)
4	3 stopniowy wskaźnik naładowania akumulatora
5	Kierunek obrotów prawy/lewy, blokada
6	Uchwyt
7	Akumulator
8	Szybka ładowarka
9	Zielona dioda LED akumulatora (szybka ładowarka gotowa do pracy)
10	Końcówki
11	Czerwona kontrolka LED akumulatora (ładowanie akumulatora)
12	Przycisk odblokowania
13	Mocowanie akumulatora
14	Włącznik (regulacja prędkości obrotowej)
15	Oświetlenie robocze LED

### Zakres dostawy

- 1x wiertarko-wkrętarka akumulatorowa
- 1x Akumulator
- 2x końcówki (50 mm)
- 1x Szybka ładowarka
- 1x Walizka transportowa
- 1x Instrukcja obsługi



## Dane techniczne

Parametr	Wartość
<b>Model</b>	<b>PSCS 10-12V</b>
Napięcie nominalne	12 V $\text{---}$
Prędkość obrotowa biegu jałowego	
1. Bieg	0 - 400 $\text{min}^{-1}$
2. Bieg	0 - 1300 $\text{min}^{-1}$
Stopnie momentu obrotowego	19 +1
Zakres średnic zacisku wiertarskiego	10 mm
Maks. średnica wiercenia	
Drewno	20 mm
Metal	8 mm
Maks. moment obrotowy	22 Nm
Masa	1 kg
<b>Akumulator</b>	<b>PSCS 10-12V DC</b>
Typ	Li-Ion
Napięcie nominalne	12 V $\text{---}$
Pojemność	1500 mAh
<b>Szybka ładowarka</b>	<b>PSCS 10-12V AC</b>
Wejście	
Napięcie nominalne	220 - 240 V ~ 50 Hz
Pobór mocy	45 W
Wyjście	
Napięcie nominalne	12,8 V $\text{---}$
Prąd ładowania	2,0 A
Czas ładowania	1 godz.
Klasa ochrony	II / 
<b>Wartości emisji hałasu zgodnie z normą EN 60745</b>	
Poziom ciśnienia akustycznego	63,1 dB(A)
Poziom mocy akustycznej	74,1 dB(A)
Niepewność pomiarowa K	3 dB(A)
<b>Informacje dotyczące wibracji zgodnie z normą EN 60745</b>	
Wartość emisji drgań w trakcie wiercenia w metalu / śrub ah=in	1,58 $\text{m/s}^2$
Niepewność pomiarowa K	1,5 $\text{m/s}^2$

## Wskazówki dotyczące informacji o emisji hałasu i drgań:

- Podany w niniejszej instrukcji poziom drgań został ustalony z zastosowaniem procedury opisanej w normie EN 60745 i może zostać zastosowany jako wartość porównawcza. Podany poziom emisji drgań może zostać wykorzystany do ogólnej oceny ekspozycji.



### Ostrożnie!

- Ekspozycja na drgania może być przyczyną powstawania szkód na zdrowiu w przypadku długiej eksploatacji urządzenia lub jego nieprawidłowej obsługi i konserwacji.
- Poziom drgań zmienia się w zależności od zastosowania elektronarzędzia i, w niektórych przypadkach, może różnić się od wartości podanej w instrukcji. Konsekwencje ekspozycji na drgania mogą być poważniejsze od oczekiwanych, w przypadku regularnego zastosowania elektronarzędzia w ten sposób. Precyzyjna ocena ekspozycji na drgania w określonym czasie wymaga także uwzględnienia czasu wyłączenia urządzenia oraz jego włączenia bez wykonywania czynności robocze. Może to znacznie zmniejszyć wartość ekspozycji na drgania w całym okresie pracy.

## Transport i składowanie

### Wskazówka

Nieprawidłowe składowanie lub transportowanie urządzenia może spowodować jego uszkodzenie. Zastosuj się do informacji dotyczących transportu oraz składowania urządzenia.

### Transport

Urządzenie transportuj w należącej do zestawu torbie w celu uzyskania odpowiedniej ochrony przed czynnikami zewnętrznymi.

**Przed** każdorazowym przesunięciem urządzenia zastosuj się do następujących wskazówek:

- Wyłącz urządzenie ustawiając wyłącznik kierunku obrotów prawoskrętnych/lewooskrętnych w położeniu środkowym (blokady).
- Odczekaj do schłodzenia się urządzenia.
- Wyjmij akumulator z urządzenia.

Należące do wyposażenia urządzenia akumulatory litowo-jonowe należy utylizować zgodnie z przepisami dotyczącymi substancji niebezpiecznych.

Uwzględnij poniższe wskazówki dotyczące transportu lub przesyłania akumulatorów litowo-jonowych.

- Akumulatory mogą być przewożone w ruchu drogowym bez konieczności specjalnego zabezpieczenia.
- W przypadku przesyłki zewnętrznej (transport lotniczy lub spedycyjny) uwzględnij specjalne wymagania dotyczące pakowania i oznaczania. W tym celu konieczne jest odpowiednie przygotowanie przesyłki przez specjalistę ds. substancji niebezpiecznych.
  - Akumulatory mogą być przesyłane wyłącznie pod warunkiem całkowitego braku jakichkolwiek uszkodzeń obudowy.
  - Zaklej otwarte styki i zapakuj akumulator tak, aby wykluczyć możliwość poruszania się w opakowaniu.
  - Uwzględnij ew. przepisy prawne.

## Magazynowanie

**Przed** każdorazowym rozpoczęciem składowania zastosuj się do następujących wskazówek:

- Ustaw przełącznik obrotów prawoskrętnych/lewooskrętnych w położeniu środkowym (blokada).
- Oczyszcz urządzenie zgodnie z treścią rozdziału "Konserwacja".
- Urządzenie składowuj w należącej do zestawu torbie w celu uzyskania odpowiedniej ochrony przed czynnikami zewnętrznymi.
- Wyjmij akumulator z urządzenia.
- Nie składowuj całkowicie rozładowanych akumulatorów litowo-jonowych. Długotrwałe składowanie rozładowanych akumulatorów może prowadzić do ich głębokiego rozładowania powodującego uszkodzenie.

W przypadku niewykorzystania urządzenia zastosuj się do następujących zaleceń dotyczących warunków składowania:

- Chronić przed wilgocią, mrozem i upałem.
- Temperatura otoczenia poniżej 40 °C
- W walizce transportowej, w miejscu osłoniętym przed kurzem lub bezpośrednim nasłonecznieniem,

## Uruchomienie

### Wypakowanie urządzenia

- Wyjmij walizkę transportową z opakowania.



### Ostrzeżenie przed napięciem elektrycznym

Porażenie elektryczne w wyniku niewystarczającej izolacji.

Przed każdym pomiarem sprawdzaj, czy urządzenie nie jest uszkodzone oraz czy działa ono prawidłowo.

W przypadku stwierdzenia uszkodzenia urządzenia, nie używaj go.

Nie eksploatuj miernika, gdy twoje ręce lub sam miernik są wilgotne lub mokre.

- Sprawdź, czy zawartość walizki transportowej jest kompletna oraz zwróć uwagę na wszelkie uszkodzenia.



### Ostrzeżenie

Nie pozostawiaj materiału opakowaniowego leżącego w beładzie. Może stać on się niebezpieczną zabawką dla dzieci.

- Zutilizuj zużyte materiały opakowania zgodnie z odpowiednimi przepisami.

## Ładowanie akumulatora

### Wskazówka

Nieprawidłowe ładowanie akumulatora może spowodować jego uszkodzenie. Przed każdorazowym włożeniem lub wyciągnięciem akumulatorów wyciągnij wtyczkę przewodu zasilania z gniazdka. W żadnym wypadku nie ładuj akumulatorów przy temperaturze otoczenia poniżej 10 °C lub powyżej 40 °C.

W momencie dostawy akumulator jest częściowo naładowany w celu uniknięcia jego uszkodzenia w wyniku głębokiego rozładowania.

Przed pierwszym uruchomieniem oraz w przypadku stwierdzenia niskiej mocy konieczne jest naładowanie akumulatora (na wskaźniku pojemności akumulatora (4) włączona jest wyłącznie czerwona dioda LED). Czyszczenie wykonaj w następujący sposób:

1. Odwrotnie wsuń akumulator (7) do ładowarki (8) aż do zadziałania blokady.

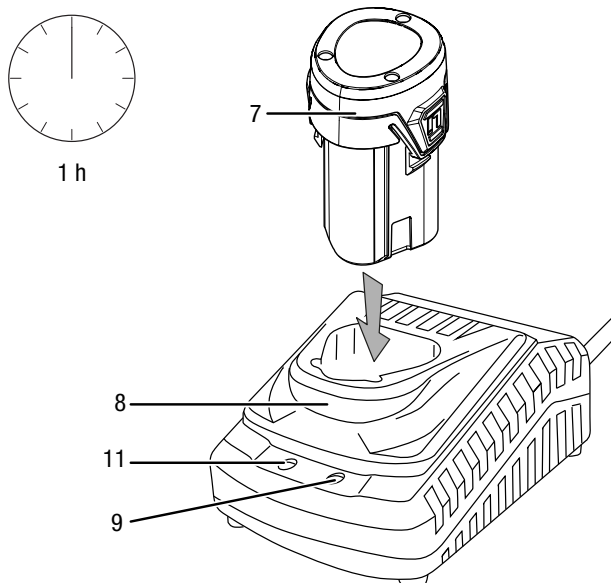

2. Włącz wtyczkę ładowarki (8) do gniazda zasilania z odpowiednim zabezpieczeniem.
  - ⇒ Spowoduje to włączenie czerwonej diody LED (11).
  - ⇒ Czas ładowania wynosi ok. jednej godziny.
3. Odczekaj do wyłączenia się czerwonej diody LED akumulatora (11) oraz włączenia się zielonej diody LED (9).
  - ⇒ Akumulator (7) jest całkowicie naładowany.
4. Odłączaj przewód zasilania ładowarki (8) pociągając za wtyczkę zasilania.
  - ⇒ W trakcie pracy, akumulator (7) oraz ładowarka (8) nagrzewają się.
  - Odczekaj do schłodzenia się akumulatora (7) do temperatury pokojowej.
5. Ponownie wyjmij akumulator (7) z ładowarki (8).

## Wkładanie akumulatorów

1. Ustaw przełącznik obrotów prawoskrętnych/lewooskrętnych (5) w położeniu środkowym (blokada).
2. Nasuń akumulator (7) na urządzenie aż do zadziałania blokady.

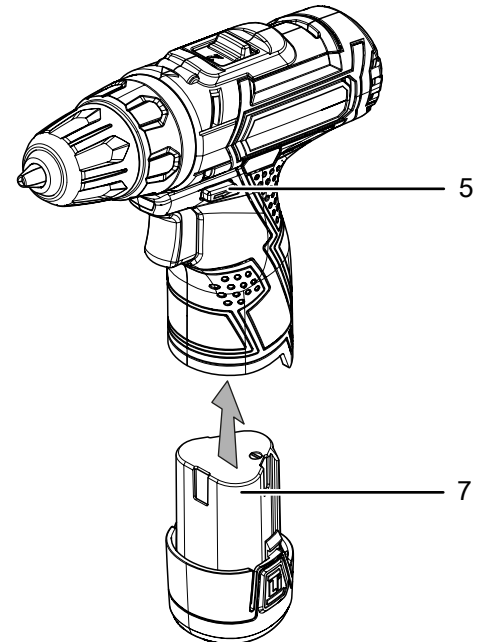

## Wymywanie akumulatora

1. Ustaw przełącznik obrotów prawoskrętnych/lewooskrętnych (5) w położeniu środkowym (blokada).
2. Wyjmij akumulator (7) z urządzenia poprzez przytrzymanie przycisku blokady (12) i wysunięcie akumulatora (7) z urządzenia.

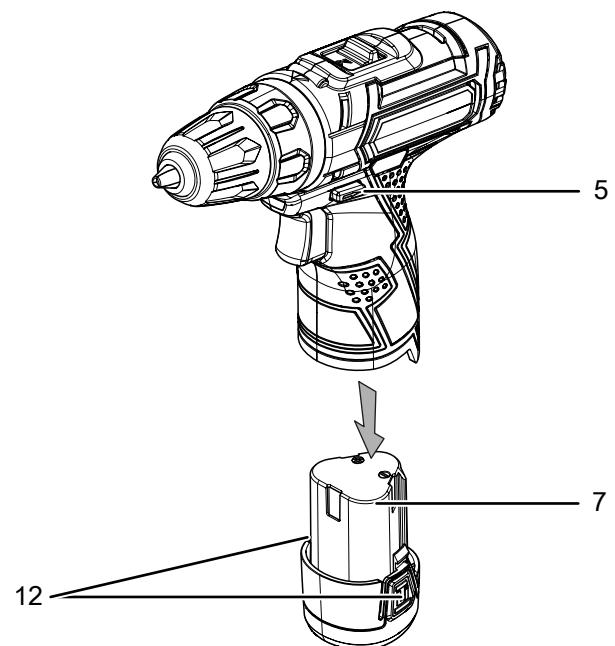

3. W razie potrzeby naładuj akumulator (7) zgodnie z treścią rozdziału *Ładowanie akumulatora*.

### Sprawdzanie stanu naładowania akumulatora

Stan naładowania jest sygnalizowany za pomocą trzech diod LED wskaźnika (4) w następujący sposób:

Kolor diody LED	Znaczenie
Zielony - pomarańczowy - czerwony	Maksymalna pojemność / moc
pomarańczowy - czerwony	Średnia pojemność / moc
Czerwony	Słabe naładowanie - naładuj akumulator

1. Naciśnij włącznik urządzenia (14).  
⇒ Umożliwi to sprawdzenie stanu naładowania akumulatora poprzez włączenie wskaźnika (4).

### Zmiana narzędzi

Urządzenie jest wyposażone w automatyczną blokadę wrzeciona. Po zatrzymaniu, napęd silnika jest blokowany w celu umożliwienia otwarcia zacisku szybkozłącznego. W celu wyjęcia lub zamontowania narzędzia wykonaj następującą procedurę:

1. Ustaw przełącznik obrotów prawoskrętnych/lewostrętnych (5) w położeniu środkowym (blokada).
2. Obróć zacisk szybkozłączny (1) przeciwnie do ruchu wskazówek zegara w celu jego otwarcia.

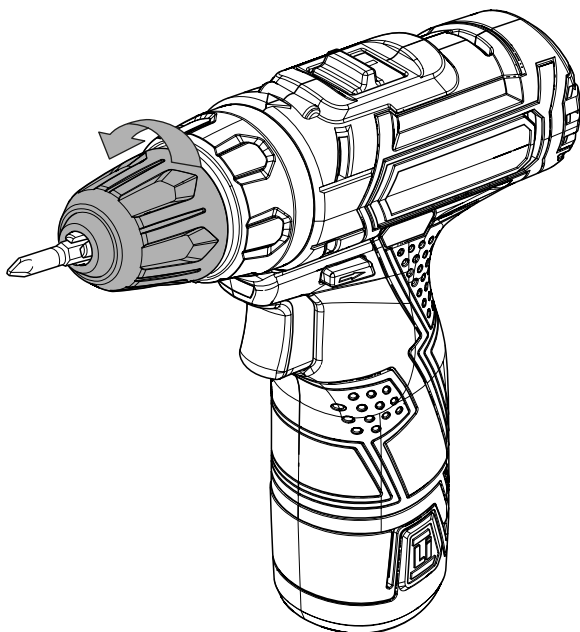

3. Wyjmij końcówkę lub wiertło z zacisku wiertarskiego.

4. Włóż odpowiednią końcówkę lub wiertło do zacisku wiertarskiego.

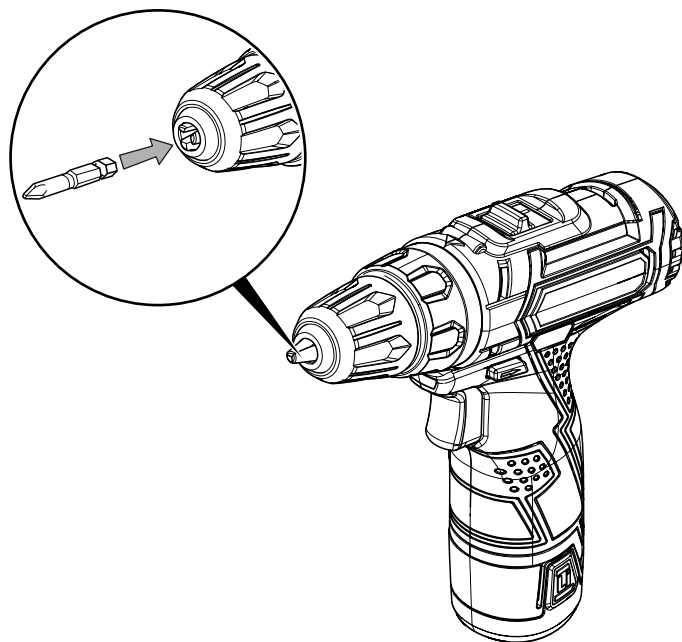

5. Obróć zacisk szybkozłączny (1) zgodnie z ruchem wskazówek zegara.

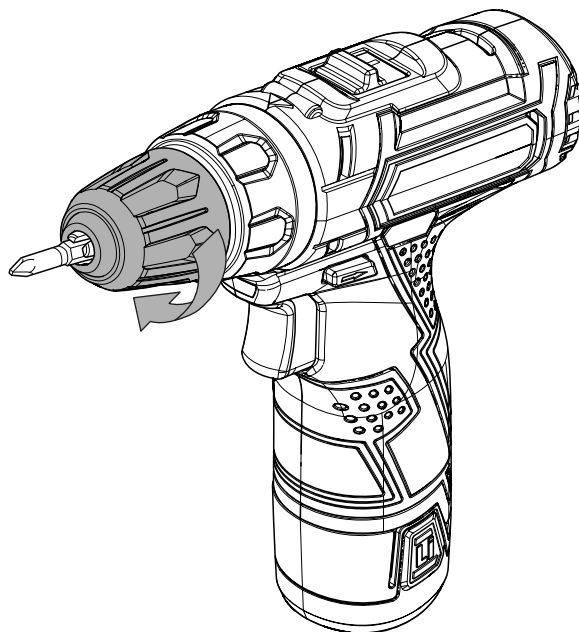

### Ustawienie momentu obrotowego / blokady wiercenia

Pokrętko regulacyjne umożliwia ustawienie odpowiedniego i optymalnego momentu obrotowego.

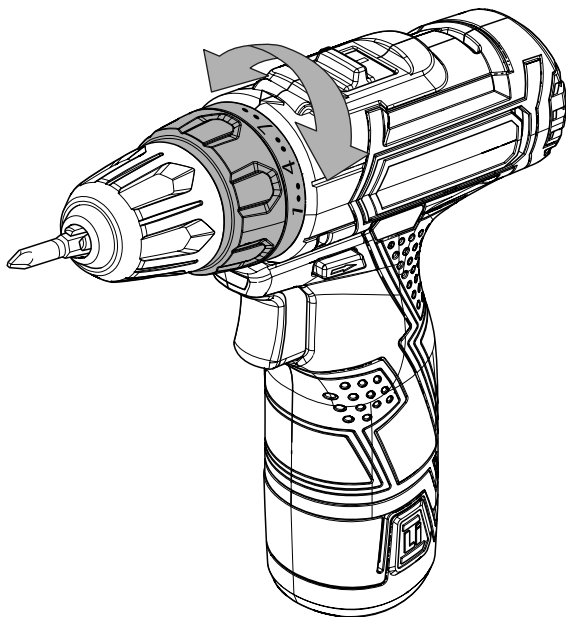

### Przeładnia 2 stopniowa

#### Wskazówka

Zmiana przełożenia możliwa jest wyłącznie po zatrzymaniu urządzenia! W przeciwnym wypadku może dojść do jego uszkodzenia.

1. Przesuń przełącznik przełożenia (3) do odpowiedniej pozycji.

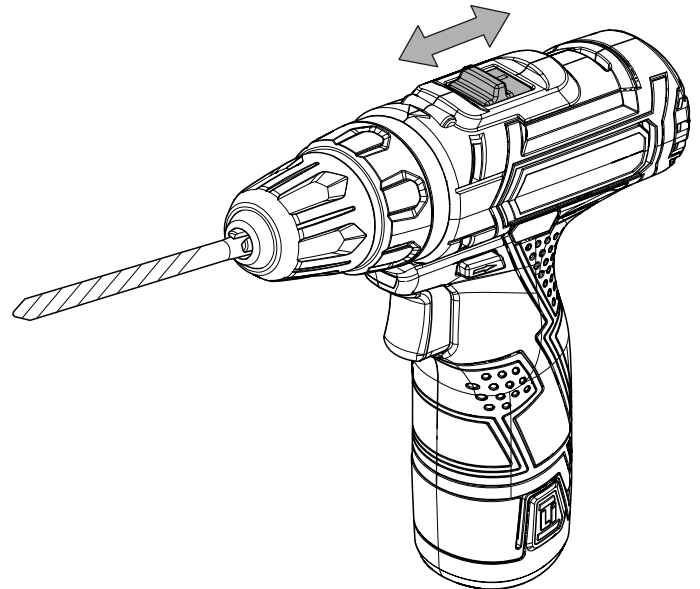

- Wybierz niski moment dla połączeń z niskim współczynnikiem tarcia lub wkręcanych w miękkie materiały.
- Wybierz wysoki moment w przypadku połączeń z wysokim współczynnikiem tarcia lub wkręcanych w twarde materiały.
- W przypadku wiercenia wybierz ustawienie blokady oznaczone symbolem

- ⇒ Przełożenie 1: Prędkość obrotowa do 400 min<sup>-1</sup>, przeznaczona do wszystkich operacji wkręcania i wykręcania.
- ⇒ Przełożenie 2: Prędkość obrotowa do 1300 min<sup>-1</sup>, przeznaczona do wiercenia.

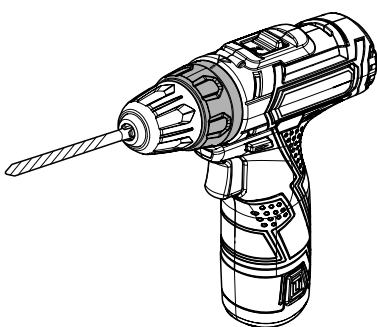

#### Informacja

W trakcie wykręcania śrub uwzględnij odpowiedni kierunek obrotów! Wskaźnik kierunku obrotów prawoskrętnych / lewoskrętnych (5) umożliwia rozpoznanie kierunku obracania śrub.

Do wkręcania śrub nie wykorzystuj blokady przeznaczonej do wiercenia !



## Obsługa

### Porady i wskazówki dotyczące obsługi wiertarko-wkrętarki akumulatorowej

#### Informacje ogólne:

- Przed każdorazowym rozpoczęciem pracy sprawdź poprawność zamocowania końcówki roboczej w zacisku szybkozłącznym. Musi ono być zablokowane w centralnym punkcie zacisku wiertarskiego.
- Końcówki do śrub noszą oznaczenia wymiaru i kształtu. W razie jakichkolwiek wątpliwości przetestuj prawidłowość zamocowania końcówki roboczej w zacisku szybkozłącznym.
- Położenie środkowe przełącznika kierunku obrotów (blokada) jest wykorzystywane w trakcie przerw w pracy i przeznaczone do zmian końcówek lub wiertła.

#### Wkręcanie:

- W przypadku miękkiego drewna możliwe jest wkręcanie śrub bez uprzedniego nawiercania.
- W przypadku twardego drewna lub śrub o dużej średnicy, konieczne jest uprzednie nawiercenie otworu.
- W przypadku stosowania śrub z łbem licowanym, konieczne jest także uprzednie wykonanie wgłębienia na łeb śruby.
- Ustawienie zbyt wysokiego momentu obrotowego lub / oraz zbyt dużej prędkości obrotowej może spowodować uszkodzenie małych końcówek lub wiertła.

#### Ogólne informacje dotyczące wiercenia:

- W trakcie wiercenia wykonuj regularne, krótkie przerwy. W trakcie tych przerw wyciągaj wiertło z otworu w celu umożliwienia jego schłodzenia się.
- Zabezpiecz obrabiany element za pomocą uchwytów lub w imadle.
- Wybierz prędkość obrotową odpowiednią do rodzaju materiału oraz wielkości wiertła:
  - Wysoka prędkość obrotowa przy małej średnicy wiertła lub miękkim materiale
  - Niska prędkość obrotowa przy dużej średnicy wiertła lub twardym materiale
- Odpowiednio oznacz miejsce wiercenia.
- Do nawiercania zastosuj niską prędkość obrotową.

#### Wiercenie w metalu:

- Zastosuj odpowiednie wiertło do metalu (np. wiertło wykonane ze stali szybkoznającej *High Speed Steel* (HSS)).
- W przypadku dużej średnicy wiertła wykonaj nawiercanie wiertłem o mniejszej średnicy.
- W celu uzyskania jak najlepszych rezultatów zaleca się chłodzenie wiertła odpowiednim środkiem smarnym.
- Wiertła do metalu mogą być wykorzystywane do wiercenia w tworzywie sztucznym.

#### Wiercenie w drewnie:

- Stosuj wyłącznie wiertła przeznaczone do wiercenia w drewnie.
- Ułóż nawiercany element na drewnianej podstawie i nawiercaj materiał z obu stron w celu uniknięcia wyłamania drewna.
- Stosuj wiertła do drewna z końcówką centrującą, w przypadku głębokich otworów wykorzystaj świder a do otworów o dużej średnicy użyj frezu do drewna.

#### Wybór kierunku obrotów

##### Wskazówka

W celu uniknięcia uszkodzenia przekładni, kierunek obrotów może być przełączany wyłącznie po zatrzymaniu urządzenia.

Kierunek obrotów silnika może zostać zmieniony za pomocą przełącznika obrotów prawoskrętnych / lewoskrętnych (5).

1. Całkowicie wciśnij przełącznik obrotów prawoskrętnych / lewoskrętnych (5) po tej stronie urządzenia, która odpowiada odpowiedniemu kierunkowi obrotów.

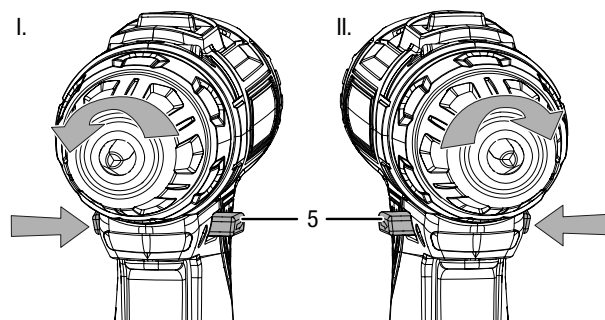

- | I. Wkręcanie śrub  | II. Wyręcanie śrub |
|--|--------------------|
| 2. Wykonaj krótką próbę w celu sprawdzenia, czy ustawiony kierunek obrotów jest prawidłowy dla danej czynności roboczej. Nieprawidłowy kierunek obrotów może spowodować uszkodzenie narzędzia oraz / lub obrabianego elementu. |                    |
| 3. W razie potrzeby ustaw przełącznik kierunku obrotów (5) w położeniu środkowym (blokada) w celu zablokowania włącznika (14).   |                    |

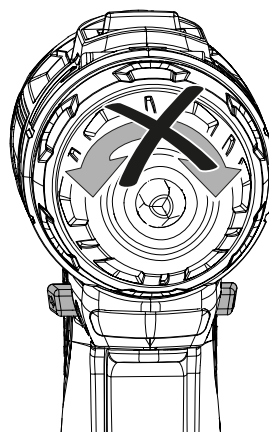

### Włączanie lub wyłączanie urządzenia

Urządzenie jest wyposażone w funkcję bezstopniowej zmiany kierunku obrotów. Zwiększenie siły nacisku na włącznik (14) powoduje zwiększenie prędkości obrotowej.

1. Sprawdź, czy zamontowane narzędzie oraz ustawiony moment obrotowy są prawidłowe dla danej czynności roboczej.
2. Sprawdź, czy narzędzie jest prawidłowo zamocowane i czy powierzchnia robocza jest prawidłowo przygotowana.
3. W trakcie wkręcania lub wiercenia utrzymuj nacisk na włącznik (14).
  - ⇒ Urządzenie pracuje zgodnie z uprzednio dokonanymi ustawieniami.
  - ⇒ Oświetlenie LED (15) miejsca pracy jest włączone.

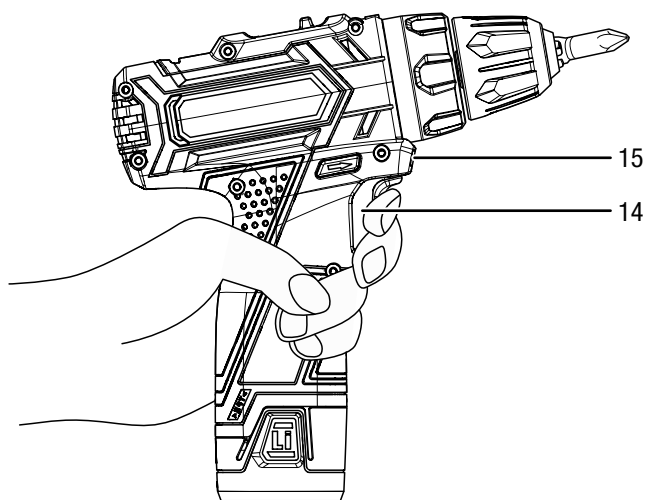

4. Zwolnij włącznik (14) w celu zatrzymania urządzenia.
  - ⇒ Oświetlenie LED (15) miejsca pracy zostanie wyłączone.



#### Informacja

Silnik jest wyposażony w zintegrowany hamulec, powodujący szybkie zatrzymanie po zwolnieniu włącznika (14).

### Wycofanie z eksploatacji

1. Ustaw przełącznik obrotów prawoskrętnych/lewostrętnych (5) w położeniu środkowym (blokada).
2. W razie potrzeby odczekaj do schłodzenia się urządzenia.
3. Wyjmij akumulator z urządzenia (patrz rozdział "Uruchomienie").
4. Wyjmij narzędzie z urządzenia (patrz rozdział "Uruchomienie").
5. Oczyść urządzenie zgodnie z treścią rozdziału "Konserwacja".
6. Zapewnij warunki magazynowania zgodnie z rozdziałem "Magazynowanie".

### Wyposażenie dodatkowe na zamówienie



#### Ostrzeżenie

Stosuj wyłącznie wyposażenie oraz urządzenia dodatkowe wyspecyfikowane w instrukcji obsługi. Zastosowanie innych niż zalecane w treści instrukcji obsługi narzędzi może powodować zagrożenie wystąpieniem obrażeń ciała.

Wyposażenie dodatkowe	Numer części
Zamienny akumulator PSCS 10-12V	6 200 000 101
Zestaw końcówek do wkręcania, 32 elem.	6 200 001 001
Zestaw wiertel do drewna, 15 elem.	6 200 001 101
Zestaw wiertel do metalu HSS, 15 elem.	6 200 001 131

## Błędy i usterki

Prawidłowość działania urządzenia została wielokrotnie sprawdzona w ramach procesu produkcyjnego. W przypadku występowania usterek przeprowadź czynności kontrolne według poniższej listy.

Czynności związane z usuwaniem usterek, wymagające otwarcia obudowy, mogą być przeprowadzane wyłącznie przez wykwalifikowanego sprzedawcę lub przez firmę Trotec.

### Przy pierwszym uruchomieniu dochodzi do powstawania dymu lub zapachu:

- Objaw taki nie oznacza usterki lub błędu. Objawy zanikną po krótkim okresie czasu.

### Akumulator nie jest ładowany:

- Sprawdź, czy akumulator jest prawidłowo zamontowany do ładowarki.

Nasuń akumulator na ładowarkę tak, aby styki akumulatora sięgały do wnętrza ładowarki. Akumulator musi zostać zablokowany w ładowarce za pośrednictwem zatrzasku.

- Sprawdź podłączenie zasilania.
- Sprawdź, czy wtyczka lub przewód sieciowy nie jest uszkodzony.
- Sprawdź zabezpieczenia elektryczne po stronie zasilania.
- Sprawdź, czy ładowarka nie jest uszkodzona. W przypadku stwierdzenia ewentualnego uszkodzenia ładowarki, nie korzystaj z niej. Skontaktuj się z serwisem firmy Trotec.
- Sprawdź, czy styki akumulatora nie są zanieczyszczone. W razie potrzeby usuń wszelkie zanieczyszczenia.
- Akumulator jest uszkodzony i musi zostać wymieniony. Stosuj wyłącznie akumulatory tego samego typu.

### Urządzenie nie pracuje:

- Moc akumulatora jest zbyt niska. Naładuj akumulator.
- Sprawdź, czy akumulator jest prawidłowo zamontowany do urządzenia.

Nasuń akumulator na urządzenie tak, aby zapewnić prawidłowy kontakt styków akumulatora. Akumulator musi zostać zablokowany w urządzeniu.

- Sprawdź ustawienie przełącznika kierunku obrotów. Przełącznik musi być całkowicie wciśnięty. W środkowym położeniu przełącznika kierunku obrotów (blokada), włącznik jest zablokowany.
- Sprawdź, czy styki akumulatora nie są zanieczyszczone. W razie potrzeby usuń wszelkie zanieczyszczenia.



### Informacja

Przed ponownym włączeniem urządzenia odczekaj 10 minut.

### Wiertło nie zagłębia się lub zagłębia się bardzo powoli w wierconym materiale:

- Sprawdź, czy wybrany został odpowiedni moment obrotowy. Wybierz ustawienie blokady przeznaczonej do wiercenia .
- W razie potrzeby wybierz wyższą prędkość obrotową ustawiając przekładnię w położeniu 2 przełożenia.
- Sprawdź, czy wybrane zostało odpowiednie wiertło.
- Sprawdź, czy wiertło nie obraca się lewoskrętnie. Wiercenie wymaga ustawienia prawoskrętnego kierunku obrotów.
- Sprawdź, czy rodzaj materiału nie wymaga zastosowania wiertnicy lub wiertarki udarowej.

### Wciśnięcie włącznika nie jest możliwe:

- Sprawdź, czy przełącznik kierunku obrotów nie jest ustawiony w środkowym położeniu (blokada). Ustaw odpowiedni kierunek obrotów w celu wyłączenia blokady.

### Wskazówka

Po zakończeniu wszystkich czynności konserwacyjnych i naprawczych odczekaj co najmniej 3 minuty. Ponownie włącz urządzenie dopiero po upływie tego czasu.

### Urządzenie nie pracuje prawidłowo mimo przeprowadzenia wszystkich czynności kontrolnych?

Skontaktuj się z serwisem. W razie potrzeby dostarcz urządzenie do naprawy w autoryzowanym serwisie firmy Trotec.

## Konserwacja

### Czynności przed rozpoczęciem konserwacji



#### Ostrzeżenie przed napięciem elektrycznym

Nie dotykaj wtyczki sieciowej oraz akumulatora wilgotnymi lub mokrymi rękami.

- Wyłącz urządzenie.
- Odłączaj urządzenie pociągając za wtyczkę zasilania.
- Odczekaj do całkowitego schłodzenia się urządzenia.
- Wymij akumulator z urządzenia.



#### Ostrzeżenie przed napięciem elektrycznym

**Czynności konserwacyjne, wymagające otwarcia obudowy, mogą być przeprowadzane wyłącznie przez autoryzowany serwis lub przez firmę Trotec.**

### Wskazówki dotyczące konserwacji

We wnętrzu maszyny nie znajdują się żadne elementy, wymagające konserwacji lub smarowania przez użytkownika.

### Czyszczenie

Przed i po każdorazowym wykorzystaniu urządzenie należy oczyścić.

#### Wskazówka:

Po czyszczeniu urządzenie nie wymaga smarowania.



#### Ostrzeżenie przed napięciem elektrycznym

Ciecze, które przedostają się do wnętrza obudowy, powodują zagrożenie zwarcieniem.

Nigdy nie zanurzaj urządzenia oraz jego wyposażenia pod wodę. Zachowaj ostrożność, aby nie dopuścić do przedostania się wody lub innych cieczy do wnętrza obudowy.

- Czyść urządzenie za pomocą wilgotnego, miękkiego i niepostrzępionego kawałka tkaniny. Zwróć uwagę, aby do wnętrza obudowy nie przedostała się wilgoć. Nie dopuszczaj do zawilgocenia elementów elektrycznych. Do nawilżenia tkaniny nie stosuj agresywnych środków czyszczących jak np. rozpylacze czyszczące, rozpuszczalniki, środki zawierające alkohol lub środków szorujących.
- Suszenie urządzenia i końcówek wykonuj za pomocą kawałka miękkiej, wolnej od włókien tkaniny.
- Usuwać z zacisku wiertarskiego pył oraz wióry drewna powstałe w wyniku wiercenia.
- Styki urządzenia, akumulatora i ładowarki winny być zawsze czyste.
- W celu uniknięcia przegrzania silnika, otwory wentylacyjne muszą być czyste i drożne.

## Utylizacja



Urządzenia elektroniczne nie mogą być utylizowane wraz z odpadami gospodarstwa domowego. Na terenie Unii Europejskiej, urządzenia elektroniczne muszą być, zgodnie z dyrektywą 2002/96/WE Unii Europejskiej, z 27 stycznia 2003, dostarczane do odpowiednich przedsiębiorstw zajmujących się utylizacją. Prosimy o utylizację urządzenia po zakończeniu jego eksploatacji zgodnie z obowiązującymi przepisami prawnymi.



Li-Ion

Baterie oraz akumulatory nie mogą być utylizowane wraz z odpadami gospodarstwa domowego. Zgodnie z dyrektywą 2006/66/WE Unii Europejskiej, z 6 września 2006 obowiązującą na terenie Unii Europejskiej, baterie i akumulatory muszą być dostarczane do odpowiednich przedsiębiorstw zajmujących się ich utylizacją. Utylizuj baterie i akumulatory zgodnie z obowiązującymi przepisami prawnymi.

## EU Declaration of Conformity

In accordance with the EC Machinery Directive 2006/42/EC, Annex II, part 1, Section A

We,

Trotec GmbH & Co. KG

Grebener Straße 7  
D-52525 Heinsberg  
Phone: +49 2452 962-400  
Fax: +49 2452 962-200  
E-mail: info@trotec.com

declare in sole responsibility that the following device

Product model / Product: PSCS 10-12V

Year of manufacture: 2017

Product, batch, type or serial number: Cordless drill

has been developed, constructed and  
manufactured in compliance with the  
requirements of the European Directives: 2014/30/EU  
2011/65/EU

The object of the declaration described above is in conformity with the relevant Union harmonisation legislation.

The assessment is based on the following  
applied harmonised standards:

EN 60745-1:2009+A11  
EN 60745-2-1:2010  
EN 60745-2-2:2010  
EN 55014-1:2006+A1+A2  
EN 55014-2:2015  
EN 61000-3-2:2014  
EN 61000-3-3:2013

Other applied technical standards and  
specifications: AfPS GS 2014:01

Manufacturer and name of the authorised  
representative of the technical  
documentation: Trotec GmbH & Co. KG  
Grebener Straße 7, D-52525 Heinsberg  
Phone: +49 2452 962-400  
E-Mail: info@trotec.de

Place and date of issue: Heinsberg, 15/01/2016



Detlef von der Lieck, Managing Director





Trotec GmbH & Co. KG

Grebener Str. 7  
D-52525 Heinsberg

☎ +49 2452 962-400

☎ +49 2452 962-200

✉ [info@trotec.com](mailto:info@trotec.com)

[www.trotec.com](http://www.trotec.com)