

PL

TŁUMACZENIE INSTRUKCJI  
ORYGINALNEJ  
LAMPY ROBOCZA LED



## Spis treści

Wskazówki dotyczące instrukcji obsługi .....	2
Bezpieczeństwo.....	2
Informacje dotyczące urządzenia.....	5
Transport i składowanie.....	6
Uruchomienie urządzenia.....	7
Obsługa .....	8
Błędy i usterki.....	9
Konserwacja .....	9
Utylizacja .....	10

## Wskazówki dotyczące instrukcji obsługi

### Symbole



#### Ostrzeżenie przed napięciem elektrycznym

Ten symbol wskazuje na zagrożenie zdrowia i życia osób, wynikające z obecności napięcia elektrycznego.



#### Ostrzeżenie przed gorącą powierzchnią

Ten symbol wskazuje na zagrożenie zdrowia i życia osób, wynikające z dotknięcia gorącej powierzchni.



#### Ostrzeżenie

To słowo oznacza średnie zagrożenie mogące spowodować poważne obrażenia ciała lub śmierć.



#### Ostrożnie

To słowo oznacza niskie zagrożenie mogące spowodować lekkie lub średnie obrażenia ciała.

#### Wskazówka

To słowo oznacza ważne informacje (np. możliwe szkody materialne), nie wiążące się z zagrożeniem.



#### Informacja

Wskazówki oznaczone tym symbolem są pomocne w szybkim i bezpiecznym wykonaniu czynności roboczych.



#### Zastosuj się do treści instrukcji obsługi

Wskazówki oznaczone tym symbolem przypominają o konieczności zapoznania się z treścią instrukcji eksploatacji.

Aktualna wersja instrukcji dostępna jest pod następującym adresem internetowym:



PWLS 01-3



<https://hub.trotec.com/?id=44105>

## Bezpieczeństwo

### Ogólne wskazówki dotyczące bezpieczeństwa elektronarzędzi



#### Ostrzeżenie

**Zapoznaj się z treścią wszystkich wskazówek dotyczących bezpieczeństwa, zaleceń, ilustracji oraz danych technicznych urządzenia.**

Niezastosowanie się do treści zaleceń może spowodować porażenie elektryczne, pożar oraz/lub poważne obrażeń ciała.

**Przechowuj wszystkie wskazówki dotyczące bezpieczeństwa i zalecenia w celu ich wykorzystania w przyszłości.**

Stosowane we wskazówkach dotyczących bezpieczeństwa pojęcie *elektonarzędzia* odnosi się do elektronarzędzi zasilanych energią elektryczną pobieraną z sieci (narzędzia wyposażone są w przewód zasilania) lub do elektronarzędzi zasilanych akumulatorowo (bez przewodu zasilania).



### Ogólne wskazówki dotyczące bezpieczeństwa elektronarzędzi - bezpieczeństwo miejsca pracy

- **Utrzymuj miejsce pracy w czystości i zapewnij prawidłowe oświetlenie.** Bałagan i niewystarczające oświetlenie mogą być przyczyną wypadków.
- **Nie eksploatuj urządzenia w obszarach zagrożenia wybuchem ani w pobliżu palnych cieczy, gazów lub pyłów.** Elektronarzędzia wytwarzają iskry, mogące spowodować zapłon pyłu lub oparów.
- **W trakcie eksploatacji urządzenia nie pozwalaj na zbliżanie się dzieci ani innych osób.** Oderwanie uwagi od pracy elektronarzędzia może być powodem utraty nad nim kontroli.

 **Ogólne wskazówki dotyczące bezpieczeństwa elektronarzędzi - bezpieczeństwo elektryczne**

- **Nie dotykaj uziemionych powierzchni, takich jak rury, ogrzewania, piece i lodówki.** Uziemienie ciała zwiększa ryzyko porażenia elektrycznego.
- **Chroń elektronarzędzie przed opadami atmosferycznymi i wilgocią.** Przedostanie się wody do elektronarzędzia zwiększa ryzyko porażenia elektrycznego.
- **Jeżeli uniknięcie eksploatacji elektronarzędzia w wilgotnym otoczeniu nie jest możliwe, zastosuj wyłącznik różnicowoprądowy.** Zastosowanie wyłącznika różnicowoprądowego zmniejsza ryzyko porażenia elektrycznego.

 **Ogólne wskazówki dotyczące bezpieczeństwa elektronarzędzi - stosowanie i obsługa elektronarzędzi**

- **Nie dopuszczaj do przeciążenia urządzenia. Do wykonywania czynności roboczych stosuj wyłącznie przeznaczone do nich elektronarzędzia.** Odpowiednio dobrane elektronarzędzie zwiększa bezpieczeństwo i szybkość wykonywania pracy.
- **Nie eksploatuj elektronarzędzia z uszkodzonym przełącznikiem.** Elektronarzędzie, które nie może zostać włączone lub wyłączone, stwarza zagrożenie i musi zostać naprawione.
- **Nie eksploatowane aktualnie elektronarzędzia utrzymuj poza zasięgiem dzieci. Nie dopuszczaj do eksploatacji elektronarzędzia przez osoby, które nie są z nim zapoznane lub które nie zapoznały się z odpowiednimi zaleceniami.** Elektronarzędzia są niebezpieczne w przypadku zastosowania przez osoby nie posiadające odpowiedniego doświadczenia.
- **Starannie pielęgnuj elektronarzędzia i końcówki robocze. Sprawdzaj, czy elementy ruchome działają prawidłowo i nie zacinają się. Kontroluj, czy nie doszło do ich złamania lub uszkodzenia, powodującego nieprawidłowe działanie elektronarzędzia. Uszkodzone elementy naprawiaj przed rozpoczęciem eksploatacji elektronarzędzia.** Nieprawidłowa konserwacja elektronarzędzi jest przyczyną wielu wypadków.
- **Elektronarzędzia, narzędzia robocze, końcówki robocze itp. stosuj w sposób zgodny z poniższymi zaleceniami. Uwzględnij warunki robocze i specyfikę wykonywanej czynności roboczej.** Zastosowanie elektronarzędzi niezgodne z ich przeznaczeniem może prowadzić do niebezpiecznych sytuacji.

- **Uchwyty i powierzchnie przeznaczone do trzymania nie mogą być mokre, zanieczyszczone oraz zaolejone.** Śliskie uchwyty i powierzchnie przeznaczone do trzymania uniemożliwiają utrzymanie kontroli nad elektronarzędziem w awaryjnych sytuacjach.

 **Ogólne wskazówki dotyczące bezpieczeństwa elektronarzędzi - serwis**

- **Elektronarzędzia mogą być naprawiane wyłącznie przez odpowiednio wykwalifikowany personel i z zastosowaniem oryginalnych części zamiennych.** Pozwoli to na zapewnienie bezpieczeństwa eksploatacji elektronarzędzi.

 **Ogólne wskazówki dotyczące bezpieczeństwa elektronarzędzi - wskazówki dotyczące baterii**

- **Elektronarzędzia mogą być naprawiane wyłącznie przez odpowiednio wykwalifikowany personel i z zastosowaniem oryginalnych części zamiennych.** Pozwoli to na zapewnienie bezpieczeństwa eksploatacji elektronarzędzi.
- Stosuj baterie typu AA.
- **Nie wkładaj akumulatorów do urządzenia.**
- **Nigdy nie ładuj baterii, ponieważ nie są one przystosowane do ładowania.**
- **Stosowanie baterii różnych typów oraz baterii zużytych i nowych jest zabronione.**
- **Włóż baterie do gniazda uwzględniając ich prawidłową polaryzację.**
- **Wymij rozładowane baterie z urządzenia. Baterie zawierają substancje szkodliwe dla środowiska naturalnego.** Utylizację baterii przeprowadzaj zgodnie z krajowymi przepisami prawnymi (patrz rozdział „Utylizacja”).
- **Wymij baterie z urządzenia, jeżeli nie będzie ono eksploatowane przez dłuższy okres czasu.**
- **Nigdy nie zwieraj zacisków zasilania w gnieździe baterii!**
- **Nigdy nie połkaj baterii! Połknięcie baterii spowoduje po 2 godzinach poważne poparzenia/zakwaszenie wewnętrzne!** Takie obrażenia wewnętrzne mogą spowodować śmierć!
- **W przypadku podejrzenia połknięcia baterii lub przedostania się jej do wnętrza ciała w inny sposób, natychmiast skontaktuj się z lekarzem!**
- **Nie pozwalaj na zbliżanie się dzieci do nowych lub zużytych baterii ani do otwartego gniazda baterii.**

- **Nie eksploatuj uszkodzonych baterii.** Uszkodzone baterie mogą w niektórych sytuacjach spowodować pożar, wybuch lub obrażenia ciała.
- **Nie wystawiaj baterii na działanie ognia lub zbyt wysokich temperatur.** Ogień lub temperatury przewyższające 75 °C mogą spowodować wybuch.

### Zastosowanie zgodne z przeznaczeniem

Urządzenie PWLS 01-3 jest przeznaczone wyłącznie do czasowego oświetlenia pomieszczeń wewnętrznych i zewnętrznych, przestrzegając danych technicznych.

### Przewidywalne, nieprawidłowe zastosowanie

Każde inne zastosowanie urządzenia inne, niż opisane w rozdziale „Zastosowanie zgodne z przeznaczeniem” to przewidywalne, nieprawidłowe zastosowanie urządzenia.

### Kwalifikacje użytkownika

Użytkownicy korzystający z urządzenia muszą:

- gruntownie zaznajomić się z treścią instrukcji eksploatacji, w szczególności z rozdziałem "Bezpieczeństwo".

### Inne zagrożenia



#### Ostrzeżenie przed napięciem elektrycznym

Porażenie elektryczne w wyniku niewystarczającej izolacji.

Przed każdym pomiarem sprawdzaj, czy urządzenie nie jest uszkodzone oraz czy działa ono prawidłowo.

W przypadku stwierdzenia uszkodzenia urządzenia, nie używaj go.

Nie eksploatuj urządzenia, gdy twoje ręce lub samo urządzenie są wilgotne lub mokre.



#### Ostrzeżenie przed napięciem elektrycznym

Czynności dotyczące instalacji elektrycznej mogą być przeprowadzane wyłącznie przez autoryzowany zakład elektryczny.



#### Ostrzeżenie przed napięciem elektrycznym

Ciecze, które przedostają się do wnętrza obudowy, powodują zagrożenie zwarcieniem.

Nigdy nie zanurzaj urządzenia oraz jego wyposażenia pod wodę. Zachowaj ostrożność, aby nie dopuścić do przedostania się wody lub innych cieczy do wnętrza obudowy.



#### Ostrzeżenie przed gorącą powierzchnią

Elementy urządzenia mogą być bardzo gorące, ich dotknięcie grozi poparzeniami. Zachowaj szczególną ostrożność, gdy w pobliżu urządzenia znajdują się dzieci lub osoby wymagające opieki!



#### Ostrzeżenie

W przypadku nieprawidłowego zastosowania tego urządzenia może dojść do powstania dodatkowego zagrożenia! Zapewnij odpowiednie przeszkolenie personelu!



#### Ostrzeżenie

Urządzenia nie są zabawkami i nie mogą być przekazywane dzieciom.



#### Ostrzeżenie

Niebezpieczeństwo uduszenia!

Nie pozostawiaj materiału opakowaniowego leżącego w beładzie. Może stać on się niebezpieczną zabawką dla dzieci.



#### Ostrożnie

Zachowaj wystarczającą odległość od źródeł ciepła.

#### Wskazówka

Nieprawidłowe składowanie lub transportowanie urządzenia może spowodować jego uszkodzenie. Zastosuj się do informacji dotyczących transportu oraz składowania urządzenia.

## Informacje dotyczące urządzenia

### Opis urządzenia

Urządzenie PWLS 01-3 jest lampą roboczą LED o dużej intensywności oświetlenia, wyposażoną we wbudowany uchwyt magnetyczny. Dioda LED w głowicy lampy umożliwia wykorzystanie jako latarki ręcznej. Pozwala to na uzyskanie zarówno punktowego, jak i powierzchniowego oświetlenia.

Oświetlenie powierzchniowe LED osiąga maksymalną intensywność 220 lm. Oświetlenie punktowe LED osiąga maksymalną intensywność 70 lm. Urządzenie jest także wyposażone w zintegrowane światło ostrzegawcze.

Głowica lampy może zostać obrócona o kąt 270° i wychylona o kąt 90° w pionie.

Zintegrowany hak zapewnia łatwe powieszenie lampy

Uchwyt montażowy ułatwia transport i dostęp do urządzenia.

### Widok urządzenia

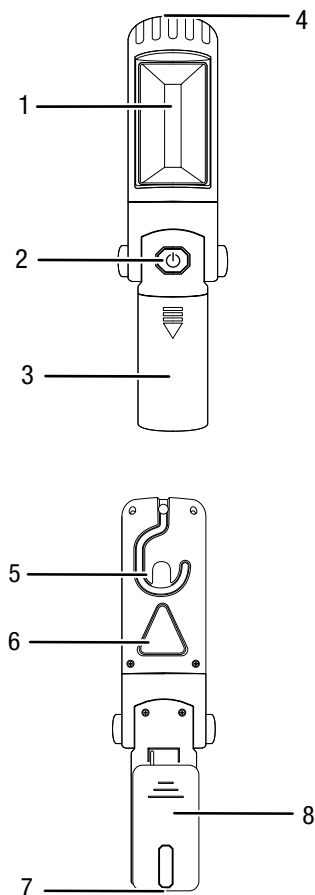

Nr	Oznaczenie
1	Powierzchniowe światło LED
2	Włącznik
3	Kieszeń baterii
4	Punktowe światło LED
5	Hak
6	Przycisk światła ostrzegawczego
7	Mocowanie magnetyczne
8	Klamra montażowa

## Zakres dostawy

### PWLS 01-3

- 1 x lampa robocza LED
- 1 x instrukcja obsługi
- 3 x baterie AA

## Dane techniczne

Parametr	Wartość	
Model	PWLS 01-3	
Napięcie nominalne	4,5 V	
Punktowa latarka LED (ręczna)	Pobór mocy	1 W
	Strumień światła	70 lm
	Czas świecenia	8-9 godz
	Temperatura barwy światła	12000 K
Powierzchniowe diody LED (lampa kolumnowa)	Pobór mocy	3 W
	Strumień światła	220 lm
	Czas świecenia	ok. 6-7 godzin
	Temperatura barwy światła	6000 K
Wymiary wraz z opakowaniem (długość x szerokość x wysokość)	72 x 76 x 260 mm	
Masa wraz z opakowaniem	1 kg	
Baterie	3 x Bateria AA 1,5 V	
Dopuszczalna temperatura otoczenia (podczas przechowywania)	-30 °C – +75 °C	
Temperatura pracy	-20 °C – +55 °C	

## Transport i składowanie

### Wskazówka

Nieprawidłowe składowanie lub transportowanie urządzenia może spowodować jego uszkodzenie. Zastosuj się do informacji dotyczących transportu oraz składowania urządzenia.

### Transport

**Przed** każdorazowym przesunięciem urządzenia zastosuj się do następujących wskazówek:

- Wyłącz urządzenie.
- Odczekaj do schłodzenia się urządzenia.
- Wyjmij baterie z urządzenia.

Uwzględnij poniższe wskazówki dotyczące transportu lub przesyłania baterii

- Baterie mogą być przewożone w ruchu drogowym bez konieczności specjalnego zabezpieczenia.
  - Baterie mogą być przesyłane wyłącznie pod warunkiem całkowitego braku jakichkolwiek uszkodzeń obudowy.
  - Zaklej otwarte styki i zapakuj baterię tak, aby wykluczyć możliwość poruszania się w opakowaniu.
  - Uwzględnij ew. przepisy prawne.

### Magazynowanie

**Przed** każdorazowym rozpoczęciem składowania zastosuj się do następujących wskazówek:

- Wyłącz urządzenie.
- Wyjmij baterie z urządzenia.
- Oczyszcz urządzenie zgodnie z treścią rozdziału "Konserwacja".

W przypadku niewykorzystania urządzenia zastosuj się do następujących zaleceń dotyczących warunków składowania:

- chroń przed wilgocią, mrozem i upałem,
- Temperatura otoczenia poniżej 75 °C
- w miejscu zapewniającym ochronę przed kurzem lub bezpośrednim nasłonecznieniem

## Uruchomienie urządzenia

### Wypakowanie urządzenia

- Wyjmij urządzenie i wyposażenie dodatkowe z opakowania.



#### Ostrzeżenie przed napięciem elektrycznym

Porażenie elektryczne w wyniku niewystarczającej izolacji.

Przed każdym pomiarem sprawdzaj, czy urządzenie nie jest uszkodzone oraz czy działa ono prawidłowo.

W przypadku stwierdzenia uszkodzenia urządzenia, nie używaj go.

Nie eksploatuj urządzenia, gdy twoje ręce lub samo urządzenie są wilgotne lub mokre.

- Sprawdź, czy urządzenie jest kompletne oraz zwróć uwagę na wszelkie uszkodzenia.



#### Ostrzeżenie

Niebezpieczeństwo uduszenia!

Nie pozostawiaj materiału opakowaniowego leżącego w beładzie. Może stać on się niebezpieczną zabawką dla dzieci.

- Zutilizuj zużyte materiały opakowania zgodnie z odpowiednimi przepisami.



#### Ostrzeżenie przed napięciem elektrycznym

Nie dotykaj gniazda baterii wilgotnymi lub mokrymi rękami.

#### Wskazówka

Przed uruchomieniem uwzględnij treść rozdziału „Dane techniczne”.

### Montaż baterii

Do zasilania urządzenia PWLS 01-3 potrzebne są 3 baterie AA. Przed użyciem włóż baterie do urządzenia. W tym celu wykonaj następujące czynności:

1. Otwórz komorę baterii (3) z przodu urządzenia, pociągając pokrywę tej komory (3) w dół.
2. Zamontuj baterie do urządzenia zwracając uwagę na prawidłową biegunowość (+/-).
3. Zamknij pokrywę baterii (3).

### Wyjmowanie baterii

1. Otwórz komorę baterii (3) z przodu urządzenia, pociągając pokrywę tej komory (3) w dół.

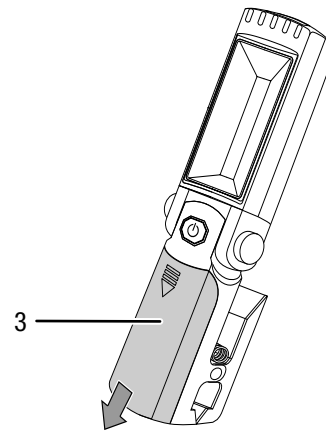

2. Wyjmij baterie z urządzenia.
3. Ponownie zamontuj pokrywę komory baterii (3) w urządzeniu.
4. Utylizację baterii przeprowadź w odpowiedni sposób.

## Obsługa

### Porady i wskazówki dotyczące obsługi akumulatorowej lampy roboczej LED

#### Informacje ogólne:

- Unikaj bezpośredniego patrzenia na źródło światła.
- Stosuj urządzenie do chwilowego oświetlenia obszaru roboczego w suchych pomieszczeniach lub poza budynkami.
- Urządzenie może być wykorzystywane jako latarka ręczna.
- Lampa robocza może posłużyć do oświetlenia większych obszarów.

#### Włączanie lub wyłączanie urządzenia

1. Rozłóż urządzenie i ustaw je w żądanej pozycji.

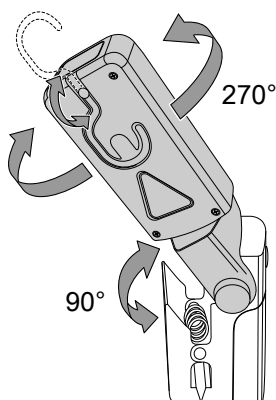

#### Informacja

Głowica lampy może zostać obrócona o kąt 270° i przechylona o kąt 90°.

2. 1 x naciśnij przycisk włączania/wyłączania (2), aby włączyć lampę roboczą LED.
  - ⇒ Punktowe oświetlenie LED (4) zostanie włączone.
1. 1 x naciśnij przycisk włączania/wyłączania (2) aby wyłączyć oświetlenie punktowe (4).
  - ⇒ Oświetlenie punktowe LED dot (4) zostanie wyłączone.
2. 1 x naciśnij przycisk włączania/wyłączania (2) i przytrzymaj go przez 2-3 sekundy, aby włączyć oświetlenie powierzchniowe LED (1).
  - ⇒ Oświetlenie powierzchniowe LED (1) zostanie włączone.

3. Ponownie 1 x naciśnij przycisk włączania/wyłączania (2), aby wyłączyć oświetlenie powierzchniowe (1).
  - ⇒ Oświetlenie powierzchniowe (1) zostanie wyłączone.

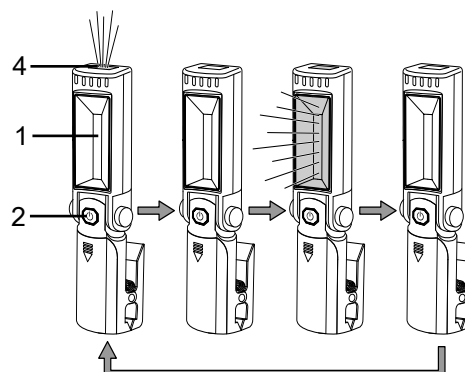

#### Błyskowa lampa ostrzegawcza

1. Aby użyć urządzenia jako światła ostrzegawczego, 1 x naciśnij trójkątny przycisk światła ostrzegawczego (6).
2. Przycisk światła ostrzegawczego (6) zacznie pulsować czerwonym kolorem.

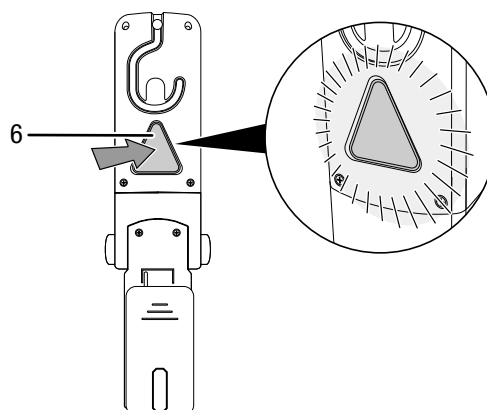

3. Aby wyłączyć pulsowanie przycisku światła ostrzegawczego (6), ponownie 1 x naciśnij przycisk (6).
  - ⇒ Podświetlenie przycisku światła ostrzegawczego (6) zostanie wyłączone.

#### Wyłączanie z eksploatacji



#### Ostrzeżenie przed napięciem elektrycznym

Nigdy nie dotykaj baterii w komorze mokrymi lub wilgotnymi rękoma.

- Wyłącz urządzenie.
- Wyjmij baterie z komory baterii (3).
- W razie potrzeby odczekaj do schłodzenia się urządzenia.
- Oczyszcz urządzenie zgodnie z treścią rozdziału "Konservacja".
- Zapewnij warunki magazynowania zgodnie z rozdziałem "Magazynowanie".



## Błędy i usterki

Prawidłowość działania urządzenia została wielokrotnie sprawdzona w ramach procesu produkcyjnego. W przypadku występowania usterek przeprowadź czynności kontrolne według poniższej listy:

Czynności związane z usuwaniem usterek, wymagające otwarcia obudowy, mogą być przeprowadzane wyłącznie przez autoryzowany serwis lub przez firmę Trotec.

### Urządzenie nie świeci:

- Sprawdź, czy baterie zostały prawidłowo włożone do komory baterii.
- Moc baterii jest zbyt niska. Wymień baterie. Stosuj wyłącznie baterie typu AA.
- Sprawdź, czy komora baterii nie jest uszkodzona.
- Sprawdź styki w komorze baterii. W razie potrzeby usuń wszelkie zanieczyszczenia.
- Prawdopodobnie doszło do uszkodzenia diod LED. Skontaktuj się z serwisem firmy Trotec.

### Wskazówka

Po zakończeniu wszystkich czynności konserwacyjnych i naprawczych odczekaj co najmniej 3 minuty. Ponownie włącz urządzenie dopiero po upływie tego czasu.

### Urządzenie nie pracuje prawidłowo mimo przeprowadzenia wszystkich czynności kontrolnych:

Skontaktuj się z serwisem. Dostarcz urządzenie do naprawy w autoryzowanym serwisie firmy Trotec.

## Konserwacja

### Czynności przed rozpoczęciem konserwacji



#### Ostrzeżenie przed napięciem elektrycznym

Nie dotykaj styków w komorze baterii ani baterii mokrymi lub wilgotnymi rękoma.

- Wyłącz urządzenie.
- Odczekaj do całkowitego schłodzenia się urządzenia.
- Wyjmij baterie z urządzenia.



#### Ostrzeżenie przed napięciem elektrycznym

Czynności konserwacyjne, wymagające otwarcia obudowy, mogą być przeprowadzane wyłącznie przez autoryzowany serwis lub przez firmę Trotec.

### Wskazówki dotyczące konserwacji

Urządzenie nie wymaga wykonywania żadnych czynności konserwacyjnych.

### Czyszczenie

Przed i po każdorazowym wykorzystaniu urządzenie należy oczyścić.



#### Ostrzeżenie przed napięciem elektrycznym

Ciecze, które przedostają się do wnętrza obudowy, powodują zagrożenie zwarcieniem.

Nigdy nie zanurzaj urządzenia oraz jego wyposażenia pod wodę. Zachowaj ostrożność, aby nie dopuścić do przedostania się wody lub innych cieczy do wnętrza obudowy.

- Czyść urządzenie za pomocą wilgotnego, miękkiego i niepostrzępionego kawałka tkaniny. Zwróć uwagę, aby do wnętrza obudowy nie przedostała się wilgoć. Nie dopuszczaj do zawilgocenia elementów elektrycznych. Do nawilżenia tkaniny nie stosuj agresywnych środków czyszczących jak np. rozpylacze czyszczące, rozpuszczalniki, środki zawierające alkohol lub środki szorujące.
- Osuszaj urządzenie za pomocą miękkiego i niepostrzępionego kawałka tkaniny.

## Utylizacja

Zawsze utylizuj materiały opakowaniowe zgodnie z przepisami ochrony środowiska i z lokalnymi przepisami dotyczącymi utylizacji.



Symbol przekreślonego kosza na urządzeniu elektrycznym lub elektronicznym oznacza zgodność z dyrektywą 2012/19/UE. Oznacza on, że po zakończeniu eksploatacji, dane urządzenie nie może być utylizowane z odpadami gospodarstwa domowego. Urządzenie może zostać bezpłatnie zwrócone do najbliższego punktu odbioru zużytych urządzeń elektrycznych i elektronicznych. Odpowiednie adresy dostępne są w urzędach miejskich lub gminnych. Strona internetowa <https://hub.trotec.com/?id=45090> zawiera informacje dotyczące możliwości zwrotu towaru na terenie wielu krajów UE. W przeciwnym razie skontaktuj się z jednostką odpowiedzialną za utylizację zużytych urządzeń, uprawnioną do działania na terenie kraju eksploatacji urządzenia.

Specjalna utylizacja urządzeń elektrycznych i elektronicznych pozwala na ponowne zastosowanie użytych materiałów, sortowanie zastosowanych materiałów lub inne rodzaje wykorzystania starych urządzeń. Procedury te pozwalają także na ograniczenie niekorzystnego wpływu zastosowanych materiałów na środowisko naturalne oraz na zdrowie ludzi.



Baterie oraz akumulatory nie mogą być utylizowane wraz z odpadami gospodarstwa domowego. Zgodnie z dyrektywą 2006/66/WE Unii Europejskiej, z 6 września 2006 obowiązującą na terenie Unii Europejskiej, baterie i akumulatory muszą być dostarczane do odpowiednich przedsiębiorstw zajmujących się ich utylizacją. Utylizuj baterie i akumulatory zgodnie z obowiązującymi przepisami prawnymi.

Trotec GmbH

Grebbener Str. 7  
D-52525 Heinsberg

☎ +49 2452 962-400

☎ +49 2452 962-200

✉ [info@trotec.com](mailto:info@trotec.com)

[www.trotec.com](http://www.trotec.com)