

PL

TŁUMACZENIE INSTRUKCJI
ORYGINALNEJ
ZANURZENIOWA POMPA DO
CZYSTEJ I BRUDNEJ WODY



Spis treści

Wskazówki dotyczące korzystania z tej instrukcji	2
Bezpieczeństwo	2
Informacje dotyczące urządzenia	6
Transport i składowanie	7
Montaż i instalacja	7
Obsługa	10
Błędy i usterki	12
Konserwacja	13
Załącznik techniczny	14
Utylizacja	18
Deklaracja zgodności	18

Wskazówki dotyczące korzystania z tej instrukcji

Symbole



Ostrzeżenie przed napięciem elektrycznym

Ten symbol wskazuje na zagrożenie zdrowia i życia osób, wynikające z obecności napięcia elektrycznego.



Ostrzeżenie

To słowo oznacza średnie zagrożenie mogące spowodować poważne obrażenia ciała lub śmierć.



Ostrożnie

To słowo oznacza niskie zagrożenie mogące spowodować lekkie lub średnie obrażenia ciała.

Wskazówka

To słowo oznacza ważne informacje (np. możliwe szkody materialne), nie wiążące się z zagrożeniem.



Informacja

Wskazówki oznaczone tym symbolem są pomocne w szybkim i bezpiecznym wykonaniu czynności roboczych.



Zastosuj się do treści instrukcji obsługi

Wskazówki oznaczone tym symbolem przypominają o konieczności zapoznania się z treścią instrukcji.

Aktualna wersja instrukcji dostępna jest pod następującym adresem internetowym:

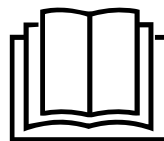

TCW 900



<https://hub.trotec.com/?id=47537>

Bezpieczeństwo

Przed uruchomieniem urządzenia zapoznaj się z treścią instrukcji obsługi i przechowuj ją w pobliżu miejsca pracy urządzenia!



Ostrzeżenie

Przeczytaj wszystkie wskazówki dotyczące bezpieczeństwa i zalecenia.

Niezastosowanie się do treści wskazówek dotyczących bezpieczeństwa i zaleceń może spowodować porażenie elektryczne, pożar oraz/lub poważne obrażenia ciała.

Przechowuj wszystkie wskazówki dotyczące bezpieczeństwa i zalecenia w celu ich wykorzystania w przyszłości.

Urządzenie może być obsługiwane przez dzieci od 8 roku życia oraz osoby o zmniejszonych zdolnościach fizycznych, sensorycznych lub mentalnych lub osoby nieposiadające odpowiedniego doświadczenia i wiedzy, pod warunkiem zapewnienia nadzoru lub przeszkolenia dotyczącego bezpiecznego wykorzystania urządzenia oraz pod warunkiem zrozumienia przez te osoby zagrożeń wynikających z eksploatacji.

Urządzenie nie może być wykorzystywane przez dzieci do zabawy. Czyszczenie i konserwacja nie mogą być wykonywane przez dzieci pozbawione nadzoru.



Ogólne wskazówki dotyczące bezpieczeństwa

- Eksploatacja i ustawianie urządzenia w pomieszczeniach lub obszarach, w których panuje zagrożenie pożarowe jest zabroniona.
- Nie eksploatuj urządzenia w pomieszczeniach, w których panuje agresywna atmosfera.
- Przed każdorazowym wykorzystaniem urządzenia sprawdź, czy jego wyposażenie oraz elementy przyłączeniowe nie są uszkodzone. Nie eksploatuj uszkodzonych urządzeń lub podzespołów.
- Przed rozpoczęciem przeprowadzania czynności konserwacyjnych lub napraw urządzenia wyciągnij wtyczkę zasilania z gniazda.
- W trakcie ustawiania urządzenia zastosuj się do wskazówek dotyczących minimalnej odległości do innych przedmiotów oraz do zaleceń dotyczących warunków składowania i zastosowania zgodnie z „Załącznikiem technicznym”.
- Nie zdejmuj znaków bezpieczeństwa, naklejek lub etykiet. Utrzymuj wszystkie znaki bezpieczeństwa, naklejki oraz etykiety w dobrym stanie.



Ogólne wskazówki dotyczące bezpieczeństwa - bezpieczeństwo elektryczne

- Urządzenie musi być wyposażone w wyłącznik różnicowoprądowy (RCD) o prądzie aktywowania poniżej 30 mA.
- Upewnij się, że wszystkie zewnętrzne przewody elektryczne urządzenia są zabezpieczone przez uszkodzeniami (np. przez zwierzęta). W żadnym wypadku nie eksploatuj urządzenia z uszkodzonym przewodem lub przyłączem sieciowym!
- Przyłącze prądowe musi odpowiadać parametrom zawartym w załączniku technicznym.
- Włącz wtyczkę do gniazda zasilania wyposażonego w uziemienie.
- Gdy urządzenie nie jest eksploatowane, wyłącz je i wyciągnij wtyczkę zasilającą z gniazda.
- W przypadku stwierdzenia uszkodzenia wtyczek lub przewodów, w żadnym wypadku nie eksploatuj urządzenia.
W przypadku uszkodzenia przewodu zasilania urządzenia, konieczne jest jego przekazanie do punktu utylizacji zgodnie z zaleceniami zamieszczonymi w rozdziale „Utylizacja”.
Uszkodzone przewody elektryczne stanowią poważne zagrożenie dla zdrowia.

- W przypadku zagrożenia zalaniem, umieść gniazdo i wtyczkę w bezpiecznym obszarze. **Niezastosowanie się do tego zalecenia powoduje zagrożenie porażeniem elektrycznym!**
- Sprawdź, czy napięcie sieciowe odpowiada parametrom podanym na tabliczce znamionowej.
- Zleć wykonanie wszystkich instalacji elektrycznych zgodnie z lokalnymi przepisami i wymaganiami urządzenia. Instalacja winna być przeprowadzona przez odpowiednio wykwalifikowanego specjalistę.
- Nie ciągnij urządzenia za przewód zasilania.
- Odłączaj urządzenie pociągając za wtyczkę zasilania.
- Chroni przyłączy sieciowe przed wysoką temperaturą, olejem i ostrymi krawędziami. Sprawdź, czy przewód zasilania nie jest zagięty lub zmiażdżony lub w inny sposób nadmiernie obciążony mechanicznie.
- Stosuj przedłużacze przystosowane do mocy urządzenia i niewrażliwe na zachlapanie wodą oraz przystosowane do eksploatacji na zewnątrz budynków. Przed rozpoczęciem eksploatacji całkowicie rozwiń przewód z bębna przewodu. Sprawdź, czy przewód nie jest uszkodzony. Zastosowanie przedłużaczy nie posiadających atestu do eksploatacji na zewnątrz budynków może prowadzić do wypadków spowodowanych porażeniem elektrycznym.
- Wyciągnij wtyczkę przewodu zasilania z gniazda przed rozpoczęciem jakichkolwiek prac dotyczących urządzenia, w przypadku stwierdzenia nieszczelności instalacji wodnej, w czasie przerw w pracy oraz w trakcie wyłączenia urządzenia.



Ogólne wskazówki dotyczące bezpieczeństwa - bezpieczeństwo osób

- W żadnym wypadku nie eksploatuj urządzenia, gdy w wodzie lub pompowanej cieczy znajdują się ludzie lub zwierzęta lub gdy mogą one uzyskać do niego dostęp. **Niezastosowanie się do tego zalecenia powoduje zagrożenie porażeniem elektrycznym!**
- Nigdy nie wkładaj do urządzenia innych przedmiotów lub części ciała.
- Urządzenie nie jest zabawką. Utrzymuj dzieci i zwierzęta z dala od urządzenia.



Specyficzne wskazówki dotyczące bezpieczeństwa pomp zanurzeniowych

- Nadzoruj pracę urządzenia w celu wczesnego rozpoznania jego automatycznego wyłączenia się lub pracy na sucho. Praca na sucho może spowodować uszkodzenie urządzenia. Regularnie sprawdzaj działanie wyłącznika pływakowego.
- Pamiętaj, że urządzenie nie jest przystosowane do pracy ciągłej (np. do tworzenia przepływu wody w stawach ogrodowych). Regularnie sprawdzaj prawidłowość działania urządzenia.
- Pamiętaj, że we wnętrzu pompy zastosowano środek smarny, którego wydostanie się na zewnątrz może powodować uszkodzenia lub zanieczyszczenia. Nie stosuj urządzenia do wody pitnej ani w zarybionych lub wyposażonych w cenne rośliny oczkach ogrodowych.
- Nie noś ani nie mocuj urządzenia za przewód zasilania lub za wąż.
- Nie układaj na urządzeniu żadnych przedmiotów, także w celu jego odpowiedniego dociążenia. Masa własna urządzenia powoduje jego zagłębienie się w dnie.
- W trakcie pracy urządzenia konieczne jest zagwarantowanie dobrego dostępu do wtyczki zasilania.
- Stosuj obuwie robocze zabezpieczone przed porażeniem elektrycznym.
- Chroń urządzenie przed mrozem.
- Przed uruchomieniem urządzenia, zleć specjalistom wykonanie następujących czynności kontrolnych:
 - Sprawność działania i zgodność z przepisami uziemienia, przewodu zerowego oraz wyłącznika różnicowoprądowego.
 - Zabezpieczenie złączy elektrycznych przed wilgocią.

Zastosowanie zgodne z przeznaczeniem

Urządzenie jest przeznaczone wyłącznie do odwadniania, tłoczenia i przepompowywania następujących substancji:

- Czysta i brudna woda
- Łagodne ługi myjące (np. wyciek z pralki)
- Woda o niskiej zawartości chloru

Temperatura wody nie może przekraczać 35 °C.

Urządzenie jest przystosowane np. do tymczasowego:

- osuszania zalanych piwnic,
- osuszania pojemników i zbiorników,
- opróżniania basenów, gdy nie znajdują się w nich żadne osoby,
- pobierania wody z źródeł i kanałów

Każde zastosowanie urządzenia inne, niż zastosowanie zgodne z przeznaczeniem to przewidywalne, nieprawidłowe zastosowanie urządzenia.

Przewidywalne, nieprawidłowe zastosowanie

- Urządzenie nie jest przystosowane do pracy ciągłej (np. jako pompa obiegowa w stawach).
- Urządzenie nie posiada atestu do eksploatacji w basenach pływackich jako pompy filtracyjnej.
- Urządzenie nie jest przeznaczone do automatycznej ochrony przed przepełnieniem np. w fontannach ani do kontrolowania poziomu wód gruntowych. W tym celu stosuj stacjonarne instalacje do odwadniania budynków i terenów.
- Urządzenie nie jest przystosowane do zwiększania ciśnienia w istniejących instalacjach wodociągowych.
- Urządzenie nie jest przystosowane do tłoczenia wody pitnej.
- Urządzenie nie może być stosowane do tłoczenia substancji agresywnych, ściernych, żrących, łatwopalnych lub wybuchowych jak np.:
 - słona woda
 - wodna zawiesina piasku
 - żywność
 - środki czyszczące
 - paliwa (jak np. benzyna, olej napędowy)
 - oleje
 - smary
 - benzyny
 - rozpuszczalniki nitro
 - Ścieki z klozetów i urynałów
- Urządzenie nie może pracować w ujemnych temperaturach.
- Samodzielne przeróbki urządzenia są zabronione.

Kwalifikacje użytkownika

Użytkownicy korzystający z urządzenia muszą:

- znać ryzyka wynikające z eksploatacji urządzeń elektrycznych w otoczeniu o wysokiej wilgotności powietrza.
- Gruntownie zapoznaj się z treścią instrukcji, w szczególności z rozdziałem "Bezpieczeństwo".

Znaki bezpieczeństwa i etykiety znajdujące się na urządzeniu

Wskazówka

Nie zdejmuj znaków bezpieczeństwa, naklejek lub etykiet. Utrzymuj wszystkie znaki bezpieczeństwa, naklejki oraz etykiety w dobrym stanie.

Na urządzeniu zamieszczono następujące znaki bezpieczeństwa i etykiety:



Ostrzeżenie przed napięciem elektrycznym

Wskazówki oznaczone tym symbolem oznaczają wskazują na zagrożenie zdrowia i życia osób, wynikające z obecności napięcia elektrycznego.



Ogólny znak ostrzegawczy

Ten symbol oznacza, że operator maszyny musi znać zagrożenia wynikające z jej eksploatacji.



Urządzenie może uruchomić się bez ostrzeżenia

Symbol ten informuje o zagrożeniu uruchomienia włączonego urządzenia bez ostrzeżenia.



Nie używaj uszkodzonych wtyczek ani przewodów

Ten symbol oznacza, że dalsza eksploatacja urządzenia nie jest możliwa w przypadku uszkodzenia przewodu zasilania.



Nie dopuszczaj do pracy w wodzie w której znajdują się ludzie

Ten symbol oznacza, że dalsza eksploatacja urządzenia nie jest możliwa, gdy w pobliżu znajdują się osoby.



Eksploatacja w ujemnej temperaturze zabroniona

Ten symbol oznacza, że urządzenie musi być chronione przed mrozem.



Chroń przed dostępem dzieci - urządzenie nie jest zabawką

Symbol ten oznacza, że urządzenie nie jest zabawką i musi być chroniony przed dostępem dzieci.



Nie wyciągaj wtyczki zasilania elektrycznego pociągając za kabel.

Ten symbol oznacza, że wyciąganie wtyczki pociągając za przewód zasilania jest zabronione.



Wyciągnij wtyczkę zasilania elektrycznego

Ten symbol oznacza, że po wyłączeniu urządzenia należy wyciągnąć wtyczkę zasilania.



Zakaz stosowania do wody pitnej

Ten symbol oznacza, że urządzenie nie jest przeznaczone do tłoczenia wody pitnej.

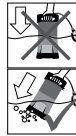

Zanurz pompę pochyloną pod małym kątem

Ten symbol oznacza, że pompa musi być zanurzana w wodzie po pochyleniu pod małym kątem w celu usunięcia z niej resztek powietrza.

Inne zagrożenia



Ostrzeżenie przed napięciem elektrycznym

Czynności dotyczące instalacji elektrycznej mogą być przeprowadzane wyłącznie przez autoryzowany zakład elektryczny.



Ostrzeżenie przed napięciem elektrycznym

Przed rozpoczęciem jakichkolwiek napraw urządzenia wyciągnij wtyczkę zasilania elektrycznego z gniazda! Nie dotykaj wtyczki sieciowej wilgotnymi lub mokrymi rękami.

Odłączaj urządzenie pociągając za wtyczkę zasilania.



Ostrzeżenie

W przypadku nieprawidłowego zastosowania tego urządzenia może dojść do powstania dodatkowego zagrożenia! Zapewnij odpowiednie przeszkolenie personelu!



Ostrzeżenie

Urządzenia nie są zabawkami i nie mogą być przekazywane dzieciom.



Ostrzeżenie

Niebezpieczeństwo uduszenia!

Nie pozostawiaj materiału opakowaniowego leżącego w beładzie. Może stać on się niebezpieczną zabawką dla dzieci.

Wskazówka

Nieprawidłowe składowanie lub transportowanie urządzenia może spowodować jego uszkodzenie. Zastosuj się do informacji dotyczących transportu oraz składowania urządzenia.

Postępowanie w sytuacji awaryjnej

1. Odłącz urządzenie od gniazda elektrycznego. Odłączaj urządzenie od gniazda pociągając za wtyczkę zasilania.
2. Nie podłączaj uszkodzonego urządzenia do zasilania.

Zabezpieczenie przed przegrzaniem

Urządzenie jest wyposażone w termostat zabezpieczający, uruchamiany przy jego przegrzaniu.

Wyłącz urządzenie i odczekaj do jego schłodzenia się. Odszukaj przyczynę przegrzania. W przypadku powtórzenia się problemu, zalecamy kontakt z serwisem.

Informacje dotyczące urządzenia

Opis urządzenia

Zespolona pompa zanurzeniowa do brudnej i czystej wody jest przeznaczona do tłoczenia i pompowania brudnej i czystej wody zawierającej cząstki o wielkości nie przekraczającej 30 mm. Temperatura wody nie może przekraczać 35 °C. Przebrojenie z trybu tłoczenia czystej wody do tłoczenia brudnej wody następuje przez obrócenie otworu zasysania.

Wyłącznik pływakowy zapewnia automatyczne włączanie i wyłączanie urządzenia przy zdefiniowanej wysokości włączania i wyłączania. Dodatkowo istnieje także możliwość zwiększenia dokładności włączania i wyłączania w granicach określonego obszaru poprzez zastosowanie blokady, patrz „Dane techniczne”.

Dołączony do wyposażenia adapter redukcyjny umożliwia podłączanie węży o średnicy 25 mm lub 38 mm. Adapter redukcyjny umożliwia także podłączanie złącz rur lub węży o gwincie wewnętrznym G1" / DN25. Należący do wyposażenia adapter kątowy pozwala na podłączanie złącz rur lub węży o gwincie wewnętrznym G1½" / DN40.

W celu umożliwienia szybkiej instalacji i deinstalacji, urządzenie zostało wyposażone w złącze systemowe „Quick Connect”.

Widok urządzenia

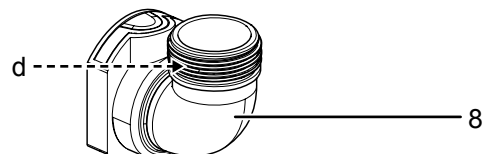
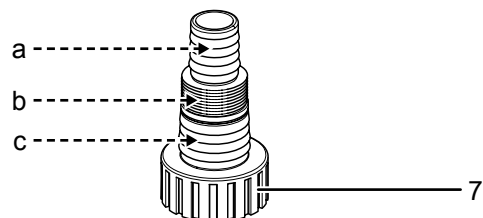
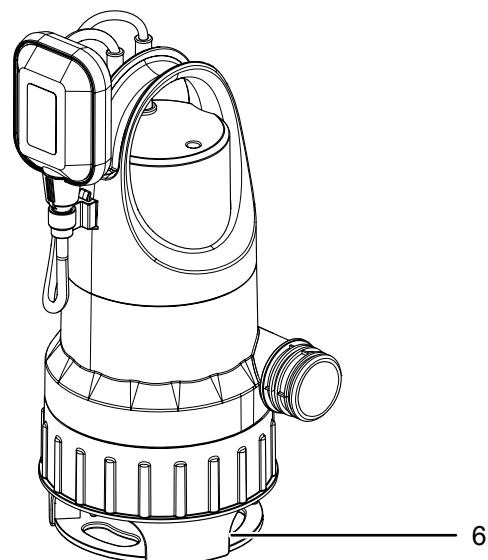
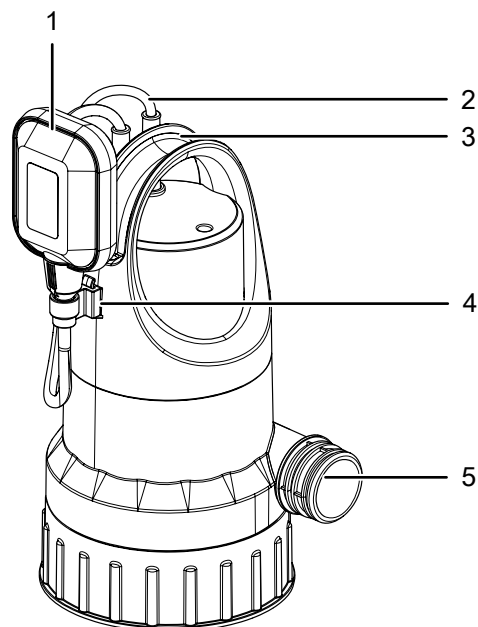

Nr	Oznaczenie
1	Wyłącznik pływakowy
2	Przewód sieciowy
3	Uchwyt transportowy / mocowanie liny nylonowej
4	Blokada wyłącznika pływakowego
5	Przyłącze ze złączem systemowym
6	Przestawiany otwór wlotowy trybu tłoczenia brudnej i czystej wody
7	Adapter redukcyjny
8	Adapter kątowy

Możliwości przyłączenia

Nr	Oznaczenie
a	Przyłącze węża dla średnicy wewnętrznej 25 mm (z opaską zaciskową)
b	Przyłącze węża do gwintu wewnętrznego G1" / DN25
c	Przyłącze węża dla średnicy wewnętrznej 38 mm (z opaską zaciskową)
d	Przyłącze węża do gwintu wewnętrznego G1½" / DN40

Transport i składowanie

Wskazówka

Nieprawidłowe składowanie lub transportowanie urządzenia może spowodować jego uszkodzenie. Zastosuj się do informacji dotyczących transportu oraz składowania urządzenia.

Transport

Każdorazowo **przed** transportem:

- Odłączaj urządzenie pociągając za wtyczkę zasilania.
- Nie ciągnij urządzenia za przewód zasilania.
- Przeńś urządzenie korzystając wyłącznie z uchwytu transportowego.
- Nie noś urządzenia pociągając za kabel sieciowy lub za wąż.

Magazynowanie

W przypadku niewykorzystania urządzenia zastosuj się do następujących zaleceń dotyczących warunków składowania:

- Składuj urządzenie w suchym otoczeniu i chroń przed mrozem i upałem.
- Przechowuj urządzenie w pozycji pionowej i w miejscu wolnym od kurzu lub bezpośredniego nasłonecznienia.
- W razie potrzeby chroń urządzenie przed kurzem stosując pokrowiec.
- W celu uniknięcia uszkodzeń, nie ustawiaj na urządzeniu innych urządzeń lub przedmiotów.

W przypadku wyłączenia urządzenia na dłuższy okres czasu, przed jego ponownym uruchomieniem konieczne jest gruntowne oczyszczenie. Nagromadzenie się zanieczyszczeń może spowodować trudności z rozruchem.

W celu ponownego uruchomienia wykonaj czynności opisane w rozdziale „Uruchomienie”.

Montaż i instalacja

Zakres dostawy

- 1 x zanurzeniowa pompa do brudnej i czystej wody
- 1 x adapter redukcyjny dom węży o średnicy wewnętrznej 25 mm lub 38 mm oraz złączy węży z gwintem wewnętrznym G1" / DN25
- 1 x adapter kątowy do złączy węży z gwintem wewnętrznym G1½" / DN40
- 1 x lina nylonowa (10 m)
- 1 x instrukcja obsługi

Wypakowanie urządzenia

1. Otwórz karton i wyjmij urządzenie.
2. Całkowicie wyjmij urządzenie z opakowania.
3. Całkowicie rozwiń przewód zasilania. Zwróć uwagę, czy przewód nie jest uszkodzony oraz unikaj jego uszkodzenia w trakcie odwijania.

Uruchomienie urządzenia

Podłącz przewody rurowe lub wężę

Urządzenie może być eksploatowane z zastosowaniem węży lub instalacji rurowej. Urządzenie zostało fabrycznie wyposażone w złącze systemowe „Quick Connect”.

Uwzględnij wskazówki dotyczące odprowadzania wody:

- Uwzględnij zmniejszenie wydajności urządzenia w wyniku zastosowania adaptera redukcyjnego (7). Adapter redukcyjny należy skrócić aż do stosowanej średnicy w celu uniknięcia zmniejszenia wydajności urządzenia.
- Pamiętaj, że po połączeniu przewodów rurowych, przesuwanie urządzenia będzie utrudnione.
- Pamiętaj, że maksymalna wielkość cząstek odpowiednio zmniejsza skuteczną średnicę węży.
- Pamiętaj, że strumień przepływu zmniejsza się wraz z rosnącą długością instalacji rurowej.



Informacja

Adapter redukcyjny (7) może w razie potrzeby zostać przycięty do odpowiedniej średnicy. Fabrycznie adapter redukcyjny (7) jest już zamontowany do adaptera kąтового (8).

Wąż bez gwintu

1. nasuń odpowiednią opaskę zaciskową na wąż.
2. Nasuń wąż (średnica wewnętrzna 25 mm lub 38 mm) na adapter redukcyjny (7) aż do ogranicznika.

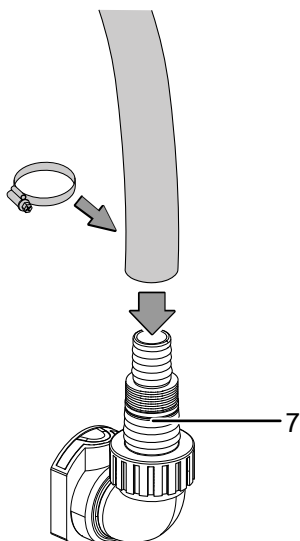

3. Zamocuj wąż za pomocą opaski zaciskowej.

Rura lub wąż z gwintem wewnętrznym

1. Nakręć złącze rury lub węża (gwint wewnętrzny G1" / DN25) na adapter redukcyjny (7).

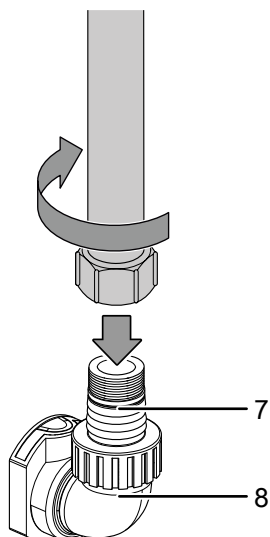

Alternatywnie możliwe jest także nakręcenie złącza rury lub węża z gwintem wewnętrznym G1½" / DN40 bezpośrednio na adapter kątowy (8).

Podłączanie złącza systemowego

1. Naciśnij czerwony przycisk na adapterze kątowym (8).
2. Nasuń adapter kątowy (8) na przyłączy pompy (5).

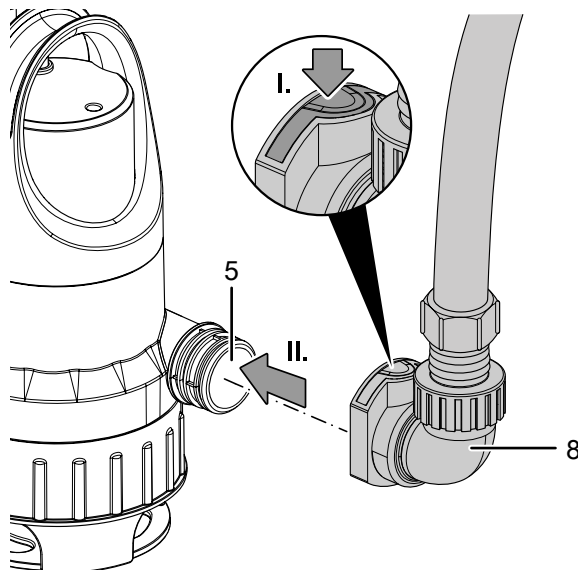

W celu zdjęcia złącza systemowego, naciśnij czerwony przycisk na adapterze kątowym (8) i ściągnij złącze.

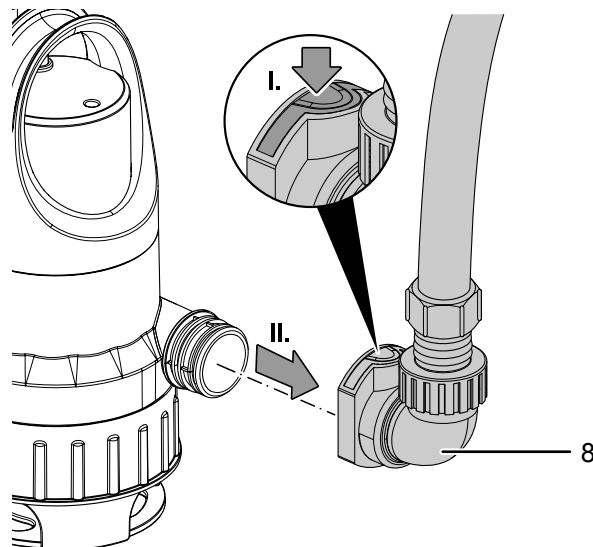

Regulacja wyłącznika pływakowego

Urządzenie jest wyposażone w wyłącznik pływakowy (1), powodujący automatyczne włączenie i wyłączenie urządzenia w zależności od poziomu wody. Sprawdzaj działanie wyłącznika pływakowego (1) w regularnych odstępach czasu.

Punkt przełączenia	Poziom wody
Wysokość punktu włączenia	ok. 600 mm
Wysokość punktu wyłączenia	ok. 180 mm

Wysokość pompowania może być regulowana za pomocą wyłącznika pływakowego (1) oraz jego pozycji w blokadzie (4).

Uwzględnij następujące zalecenia dotyczące wyłącznika pływakowego (1):

- Zapewnij odpowiedni luz wyłącznika pływakowego (1) oraz nie dopuść do jego ciągłego aktywowania. Może to uniemożliwić automatyczne wyłączenie oraz pracę urządzenia na sucho. Praca na sucho powoduje uszkodzenie pompy.
- Zapewnij swobodę ruchu wyłącznika pływakowego (1) i unikaj jego blokowania przez jakiegokolwiek przedmiot i obiekty.
- Zwróć uwagę, czy odległość pomiędzy wyłącznikiem pływakowym (1) a blokadą wyłącznika pływakowego (4) nie jest zbyt mała, ponieważ może to uniemożliwić automatyczne wyłączenie i pracę urządzenia na sucho.
- Sprawdź, czy wyłącznik pływakowy (1) nie jest ustawiony tak, że możliwe jest jego płaskie ułożenie na dnie. Może to uniemożliwić automatyczne wyłączenie oraz pracę urządzenia na sucho.

W razie potrzeby zablokuj wyłącznik pływakowy (1) za pomocą jego blokady (4). W tym celu przesun blokadę wyłącznika pływakowego (4) w kierunku od góry do odpowiedniego mocowania w korpusie. Wyłącznik pływakowy (1) winien być skierowany ku dołowi. W celu ustawienia odpowiedniej wysokości pompy, przesun kabel wyłącznika pływakowego (1) przez blokadę wyłącznika pływakowego (4).

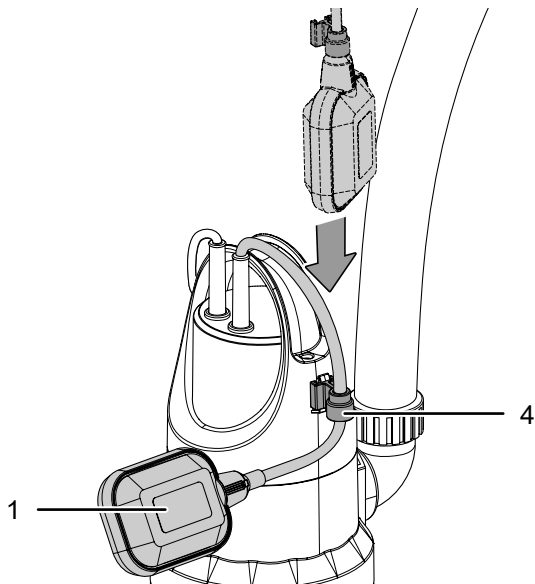

Ustawianie urządzenia

W trakcie ustawiania lub przed włączeniem urządzenia uwzględnij następujące wskazówki:

- Wyłącznik pływakowy musi poruszać się bez żadnych przeszkód. Studnia, w której pracować będzie urządzenie, nie może naruszać swobody ruchu wyłącznika pływakowego.
- Nie dopuszczaj do pracy urządzenia bez nadzoru.
- Zapewnij stabilne ustawienie urządzenia na podłożu lub jego pewne zawieszenie.
- W przypadku eksploatacji w wodzie o naturalnym, mulistym dnie, zawieś lub ustaw urządzenie na niskiej podstawie, np. na cegłach.
- Sprawdź, czy wąż lub przewód rurowy zostały prawidłowo zamocowane.
- Sprawdź, czy przewód zasilania (2) nie jest rozciągnany i czy posiada odpowiedni luz.
- Upewnij się, że przyłączy zasilania odpowiada parametrom zamieszczonym w rozdziale „Dane techniczne”.
- Sprawdź stan wtyczki sieciowej. Wtyczka sieciowa musi być odpowiednio zabezpieczona.
- Sprawdź, czy gniazdo i wtyczka nie są zagrożone przedostaniem się wilgoci lub zamoczeniem.

Niezastosowanie się do tego zalecenia powoduje zagrożenie porażeniem elektrycznym!



Ostrzeżenie przed napięciem elektrycznym

Uszkodzenie przyłącza zasilania może spowodować porażenie elektryczne.

W żadnym przypadku nie przytrzymuj ani nie wieszaj urządzenia na przewodzie zasilania.

1. Zamocuj linę nylonową do uchwytu transportowego (3) w górnej części urządzenia.

$\frac{\nabla}{7\text{ m}}$

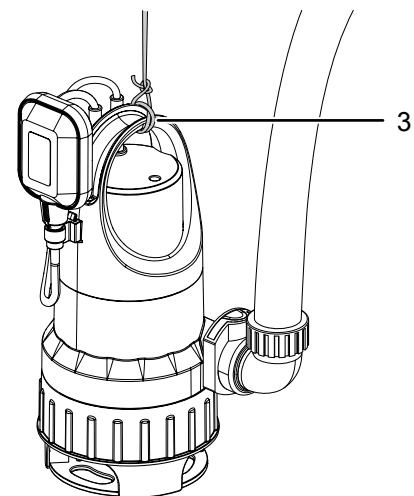

2. W trakcie zanurzania pochyl pompę w celu ułatwienia odpowietrzania.

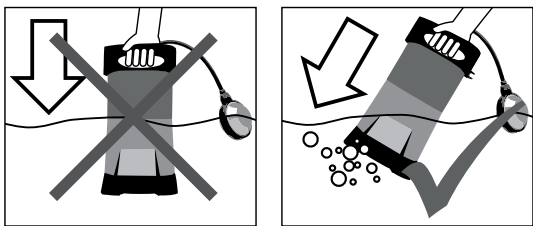

3. W przypadku ustawienia urządzenia na dnie, sprawdź, czy jest ono równe.
4. Zamocuj koniec liny nylonowej w łatwo dostępnym miejscu w celu wyciągnięcia urządzenia po zakończeniu pompowania.

Obsługa

Włączanie urządzenia

Urządzenie może zostać włączone po przeprowadzeniu montażu i instalacji opisanych w rozdziale "Uruchomienie".



Ostrzeżenie przed napięciem elektrycznym

Nie dotykaj wtyczki sieciowej wilgotnymi lub mokrymi rękami.



Informacja

Urządzenie jest wyposażone w funkcję automatycznego odpowietrzania. W przypadku niskiej wysokości lustra wody, zassane lub znajdujące się w pompie powietrze wydostanie się na zewnątrz. Dodatkowo w tym miejscu może także dojść do wycieku cieczy.

W przypadku trudności z zasysaniem przy niskim poziomie lustra cieczy, kilkakrotnie wyłącz i podłącz wtyczkę zasilania w celu usprawnienia procesu zasysania.

1. Włącz wtyczkę do gniazda zasilania z odpowiednim zabezpieczeniem.

⇒ Urządzenie włącza się, gdy wyłącznik pływakowy znajdzie się na ustawionej lub maksymalnej wysokości włączania.

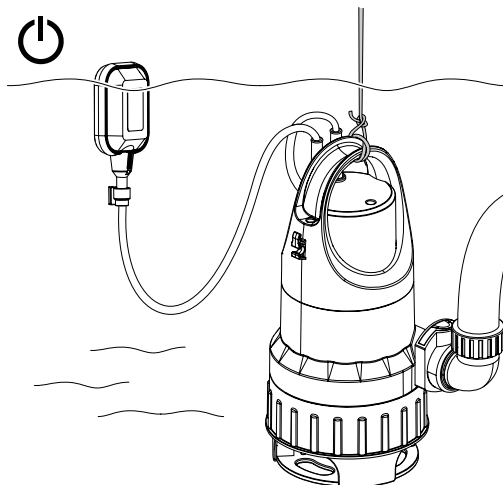

⇒ Urządzenie wyłącza się, gdy wyłącznik pływakowy znajdzie się na ustawionej lub minimalnej wysokości włączania.

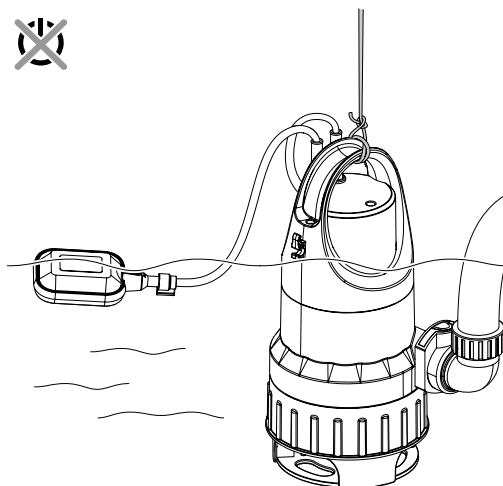

Tryb ręczny

Eksplotacja urządzenia możliwa jest także w trybie ręcznym.

W trybie ręcznym możliwe jest odpompowanie wody na głębokość resztkową do 3 mm wody czystej i 33 mm wody brudnej.



Ostrzeżenie przed napięciem elektrycznym

Nie dotykaj wtyczki sieciowej wilgotnymi lub mokrymi rękami.

Wskazówka

Praca na sucho może spowodować uszkodzenie urządzenia.

Wyłącz urządzenie w odpowiednim momencie w celu uniknięcia pracy na sucho.

1. Odłączaj urządzenie pociągając za wtyczkę zasilania.
2. W razie potrzeby wyciągnij urządzenie pociągając za linę nylonową.

3. Przeciągnij kabel wyłącznika pływakowego (1) do końca przez blokadę wyłącznika pływakowego (4).
4. Włóż blokadę wyłącznika pływakowego (4) od góry do odpowiedniego mocowania w korpusie. Kabel wyłącznika pływakowego winien być skierowany ku dołowi.

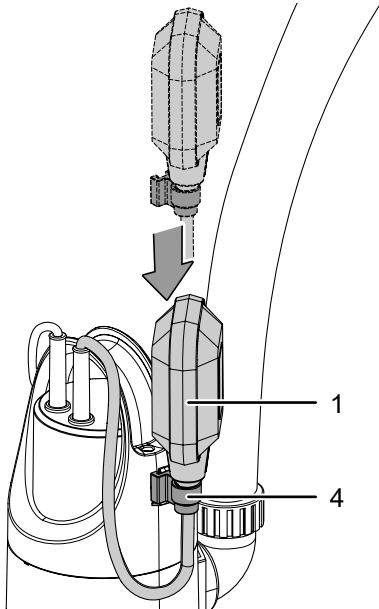

⇒ Zablokowanie wyłącznika w tej pozycji spowoduje ciągłą pracę urządzenia.

5. W trakcie zanurzania pochylaj pompę w celu ułatwienia jej odpowietrzania. Zwróć uwagę, aby pozostawić wyłącznik pływakowy w prawidłowej pozycji.
 6. Włącz wtyczkę do gniazda zasilania z odpowiednim zabezpieczeniem.
- ⇒ Urządzenie włącza się.
7. Obserwuj i nadzoruj proces pompowania.
 8. W momencie stwierdzenia zasysania powietrza wyłącz urządzenie i wyciągnij wtyczkę zasilającą z gniazda.



Informacja

Wyłączenie się urządzenia po krótkim czasie pracy oznacza zadziałanie wyłącznika pływakowego. Ponownie zablokuj wyłącznik pływakowy w sposób przedstawiony na ilustracji.

Zmiana trybu pracy pomiędzy tłoczeniem wody brudnej i czystej

Urządzenie jest wyposażone w funkcję zmiany trybu tłoczenia wody brudnej i czystej. W tym celu wykonaj następujące czynności:

1. W celu przełączenia z trybu tłoczenia czystej wody do tłoczenia brudnej wody, zmień ustawienie otworu wlotowego (6) obracając go przeciwnie do ruchu wskazówek zegara.

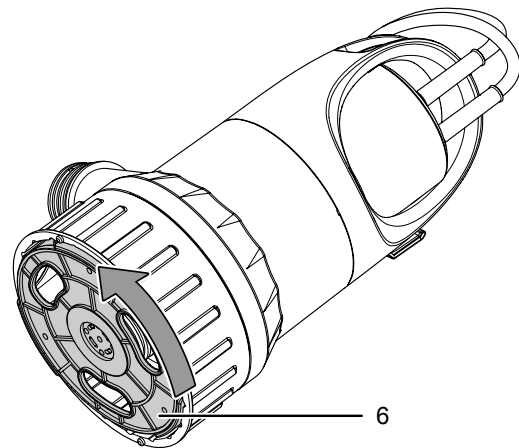

⇒ Otwór wlotowy (6) wykręca się z podpory i umożliwia przepływ większych cząstek zanieczyszczeń.

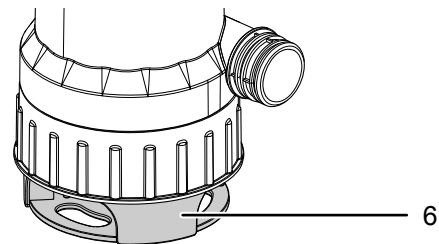

2. Przełącz tryb z tłoczenia brudnej wody do trybu czystej wody obracając otwór wlotowy (6) zgodnie z ruchem wskazówek zegara.

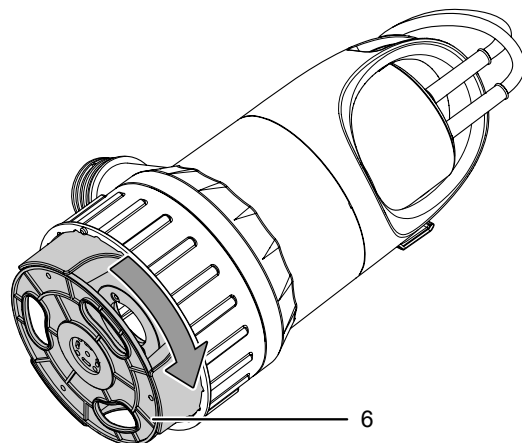

⇒ Otwór wlotowy (6) wkręca się w podporę, duże cząstki zanieczyszczeń nie mieszczą się w otworze wlotowym (6) i są filtrowane.

Wycofanie z eksploatacji



Ostrzeżenie przed napięciem elektrycznym

Nie dotykaj wtyczki sieciowej wilgotnymi lub mokrymi rękami.

1. Odłączaj urządzenie pociągając za wtyczkę zasilania.
2. Wyciągnij urządzenie pociągając za linę nylonową.
3. Odłącz przewód zasilania.
4. Oczyszcz urządzenie zgodnie z treścią rozdziału "Konservacja".
5. Zapewnij warunki magazynowania zgodnie z rozdziałem "Magazynowanie".

Błędy i usterki



Ostrzeżenie przed napięciem elektrycznym

Nie dotykaj wtyczki sieciowej wilgotnymi lub mokrymi rękami.



Ostrzeżenie przed napięciem elektrycznym

Czynności, wymagające otwarcia urządzenia, mogą być przeprowadzane wyłącznie przez autoryzowany serwis lub przez producenta.

Wskazówka

Po zakończeniu wszystkich czynności konserwacyjnych i naprawczych odczekaj co najmniej 3 minuty. Ponownie włącz urządzenie dopiero po upływie tego czasu.

- Wyłącz urządzenie.
- Odłączaj urządzenie pociągając za wtyczkę zasilania.

Prawidłowość działania urządzenia została wielokrotnie sprawdzona w ramach procesu produkcyjnego. W przypadku występowania usterek przeprowadź czynności kontrolne według poniższej listy:

Urządzenie nie uruchamia się:

- Sprawdź przyłącze elektryczne.
- Sprawdź zabezpieczenia elektryczne po stronie zasilania.
- Sprawdź, czy wtyczka lub przewód sieciowy nie jest uszkodzony. W przypadku stwierdzenia uszkodzeń, nie próbuj ponownie uruchamiać urządzenia. W celu uniknięcia zagrożenia w trakcie pracy, zleć odpowiednią naprawę. Utylizację urządzenia przeprowadź zgodnie z zaleceniami zamieszczonymi w rozdziale „Utylizacja”.
- Sprawdź, czy wyłącznik pływakowy jest ustawiony w nad punktem automatycznego włączenia.
- Urządzenie przegrzało się i zadziałało zabezpieczenie termiczne.

W takim przypadku, przed ponownym włączeniem urządzenia odczekaj 10 minut. Jeżeli urządzenie nie zacznie pracować, zleć kontrolę techniczną systemu elektrycznego w wykwalifikowanym serwisie lub firmie Trotec.

- Temperatura wody przekroczyła 35 °C, co spowodowało uruchomienie zabezpieczenia termicznego.
- Sprawdź, czy w otworze wlotowym (5), adapterze redukcyjnym (7) oraz / lub w wężu nie znajdują się duże zanieczyszczenia.

Urządzenie pracuje, lecz nie pompuje wody:

- Sprawdź, czy urządzenie nie jest zapowietrzane. W tym celu przechyl urządzenie w trakcie zanurzania go i odczekaj do wypompowania całego powietrza.
- Kilukrotnie włącz i wyłącz urządzenie wypełnione wodą w celu dodatkowego wsparcia funkcji automatycznego odpowietrzania.
- Sprawdź, czy minimalny poziom wody został osiągnięty, patrz „Dane techniczne”. Rozpoczęcie pompowania możliwe jest po wystąpieniu minimalnego poziomu wody.
- Sprawdź, czy węże są drożne oraz czy niedrożność nie jest spowodowana występowaniem w wodzie cząstek o wielkości przekraczającej 30 mm.
- Sprawdź, czy średnica stosowanego węża nie jest zbyt mała.
- Sprawdź, czy nie doszło do załamania lub zablokowania węża. Usuń załamania oraz / lub niedrożności.
- Sprawdź czy adapter redukcyjny (7) oraz / lub adapter kątowy (8) nie są zablokowane.

Urządzenie nie wyłącza się automatycznie.

- Wyłącznik pływakowy nie obniża się. Sprawdź, czy wyłącznik pływakowy może poruszać się swobodnie. W razie potrzeby usuń niedrożności i zapewnij odpowiednią swobodę ruchu wyłącznika pływakowego.

Urządzenie wyłącza się samoczynnie po krótkim czasie pracy:

- Sprawdź, czy temperatura wody nie jest zbyt wysoka. Urządzenie przegrzało się w wyniku zbyt wysokiej temperatury wody i zadziałało zabezpieczenie termiczne.
- Sprawdź przyłącze elektryczne.
- Sprawdź, czy wtyczka lub przewód sieciowy nie jest uszkodzony.
- Sprawdź zabezpieczenia elektryczne po stronie zasilania.
- Sprawdź, czy węże są drożne oraz czy niedrożność nie jest spowodowana występowaniem w wodzie cząstek o wielkości przekraczającej 30 mm. Urządzenie przegrzało się w wyniku wystąpienia niedrożności i zadziałało zabezpieczenie termiczne.

Wydajność tłoczenia maleje lub jest zbyt mała:

- Sprawdź, czy węże są drożne oraz czy niedrożność nie jest spowodowana występowaniem w wodzie cząstek o wielkości przekraczającej 30 mm.
- Sprawdź średnicę węża i wysokość tłoczenia. Zbyt duża wysokość tłoczenia przy małej średnicy węża może spowodować zmniejszenie wydajności tłoczenia.
- Sprawdź, czy nie doszło do załamania lub zablokowania węża. Usuń załamania oraz / lub niedrożności.

Złącze systemowe nie otwiera się lub nie zamyka:

- Sprawdź, czy złącze systemowe nie jest zanieczyszczone i, w razie potrzeby, zdemontuj go zgodnie z treścią rozdziału „Czyszczenie”.

Urządzenie nie pracuje prawidłowo mimo przeprowadzenia wszystkich czynności kontrolnych:

Skontaktuj się z serwisem. Dostarcz urządzenie do naprawy w autoryzowanym serwisie producenta.

Konserwacja

Czynności przed rozpoczęciem konserwacji



Ostrzeżenie przed napięciem elektrycznym

Nie dotykaj wtyczki sieciowej wilgotnymi lub mokrymi rękami.

- Wyłącz urządzenie.
- Odłączaj urządzenie pociągając za wtyczkę zasilania.

Wskazówki dotyczące konserwacji

We wnętrzu urządzenia nie znajdują się żadne elementy, wymagające konserwacji lub smarowania przez użytkownika.

Znaki bezpieczeństwa i etykiety znajdujące się na urządzeniu

Regularnie kontroluj znaki bezpieczeństwa i etykiety znajdujące się na urządzeniu. Wymieniaj nieczytelne znaki bezpieczeństwa na nowe!

Czyszczenie

- Czyść urządzenie za pomocą wilgotnego, miękkiego i niepostrzępionego kawałka tkaniny. Nie dopuszczaj do zawilgocenia elementów elektrycznych. Do nawilżenia tkaniny nie stosuj agresywnych środków czyszczących jak np. rozpylacze czyszczące, rozpuszczalniki, środki zawierające alkohol lub środki szorujące.
- Odłącz przewód zasilania.
- Przepłucz adapter złącza czystą wodą.

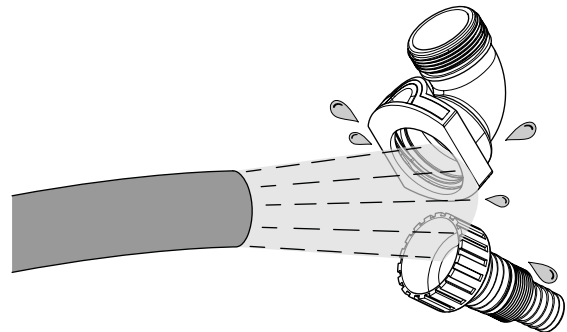

- W przypadku stwierdzenia silnego zabrudzenia, dodatkowo zdemontuj osłonę stopy pompy.
- Przepłucz otwór wlotowy czystą wodą.

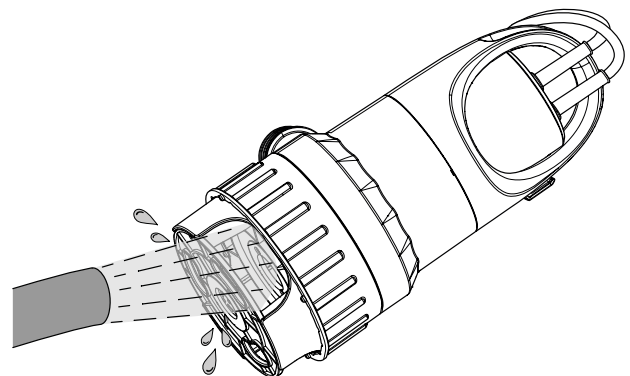

- W razie potrzeby ponownie zamontuj osłonę stopy pompy.

Załącznik techniczny
Dane techniczne

Parametr	Wartość
Model	TCW 900
Numer części	4.610.000.080
Maks. wydajność tłoczenia	15000 l/godz
Maks. wysokość tłoczenia	8,5 m
Głębokość zanurzenia maks.	7 m
Temperatura wody maks.	35 °C
Przyłącze sieciowe	230 V ~ 50 Hz
Pobór mocy	900 W
Stopień ochrony	IPX8
Minimalna głębokość robocza	80 mm
Poziom zasysania maks.	3 mm
Typ przyłącza	CEE 7/4
Długość przewodu	10 m
Klasa ochronności	I
Masa	5,5 kg
Wymiary (Długość x Szerokość x Wysokość)	193 x 166 x 325 (mm)
Wielkość cząstek maks.	1 mm Czysta woda 30 mm Brudna woda
Wysokość punktu włączenia	600 mm
Wysokość punktu wyłączenia	180 mm
Przyłącze węża, średnica wewnętrzna	25 mm; 38 mm
Przyłącze gwintowane	1"; 1 1/2"

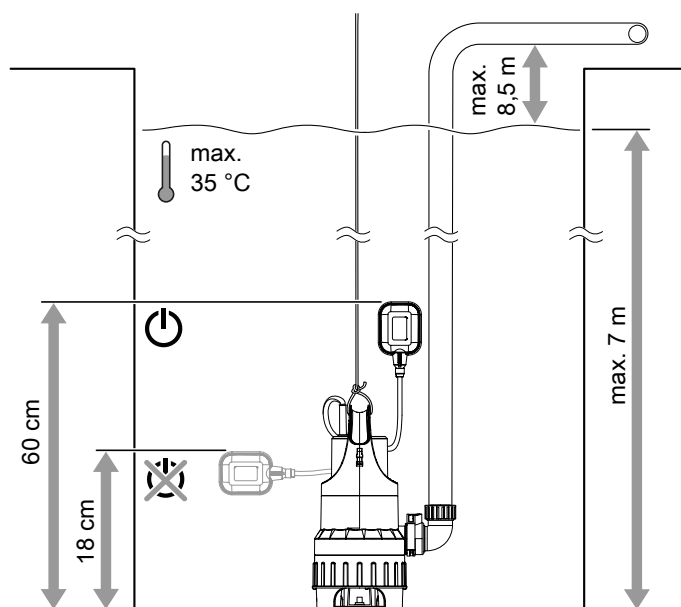
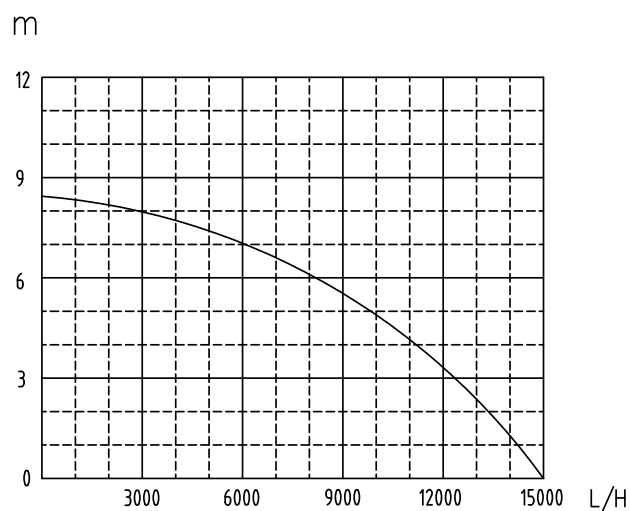
Ilustracja schematyczna

Wykres wydajności (wysokość tłoczenia / wydajność)

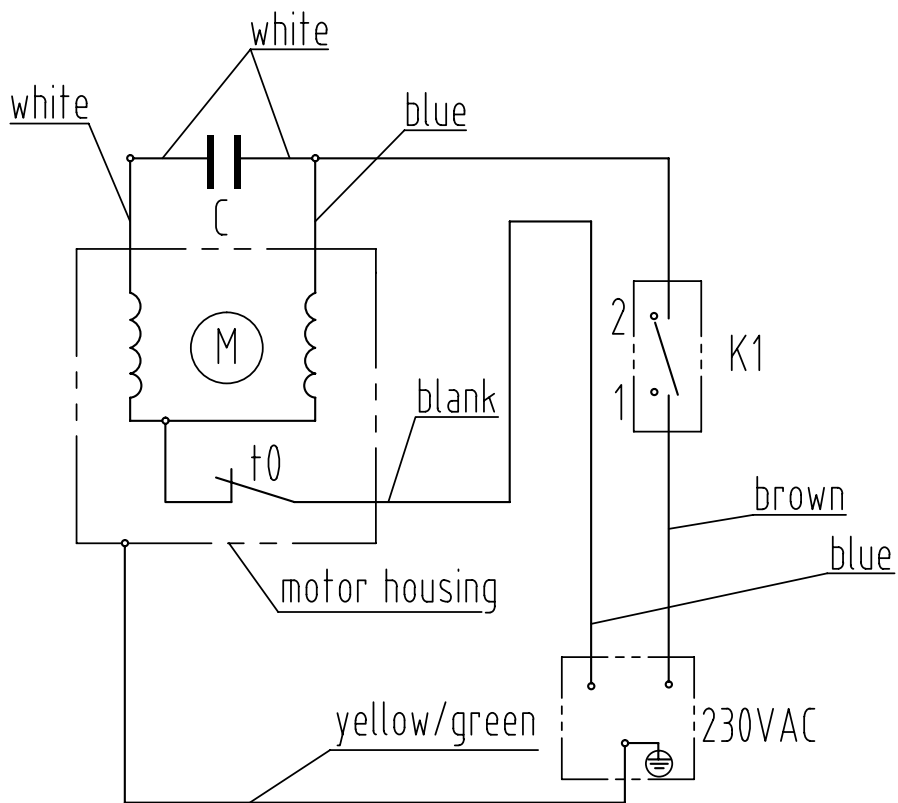
Schemat elektryczny

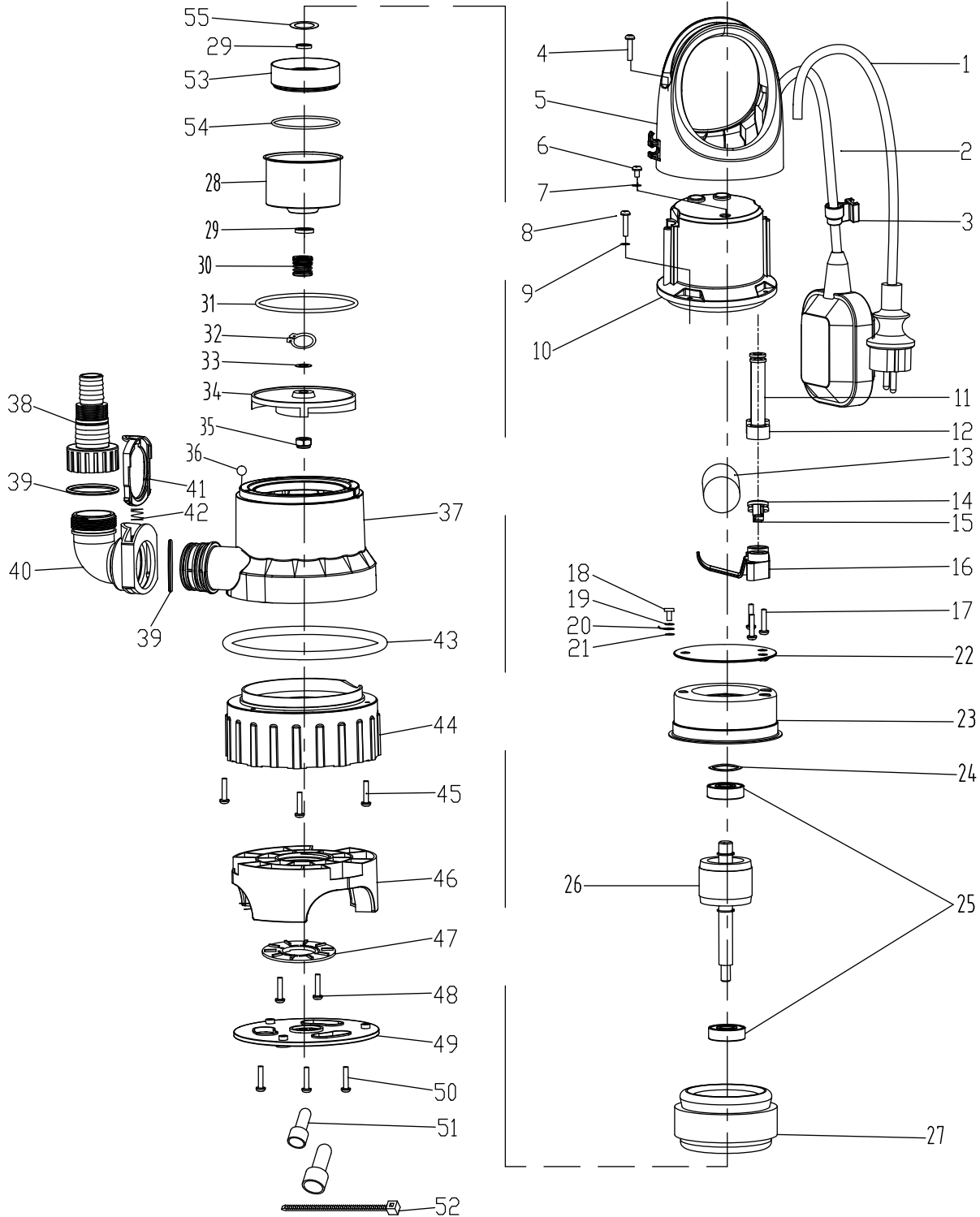

Przegląd i lista części zamiennych

Wskazówka: Numery pozycji części zamiennych różnią się od zastosowanych w instrukcji eksploatacji oznaczeń pozycji elementów.



No.	Part Name	Quantity	No.	Part Name	Quantity
1	Power cable	1	29	Rubber seal	2
2	Float switch	1	30	Mechanical seal	1
3	Power cable clip	1	31	O ring	1
4	Self tapping screw	2	32	Clamp spring	1
5	Handle cover	1	33	Flat washer	1
6	Triangle pan head self tapping screw	1	34	Impeller	1
7	O ring	1	35	Locknut	1
8	Triangle pan head self tapping screw	4	36	Steel ball	1
9	Flat washer	4	37	Main pump housing	1
10	Rear pump casting	1	38	Outlet adapter	1
11	Cable jacket	1	39	O ring	2
12	Cable jacket	1	40	Elbow adapter	1
13	Capacitor	1	41	Button	1
14	Cable compaction disc	1	42	Spring	1
15	Cable compaction disc	1	43	O ring	1
16	Cable compaction disc	1	44	Clean / Dirty 2 in 1 pump base	1
17	Self tapping screw	3	45	Self tapping screw	3
18	Pan head screw	1	46	Pump base	1
19	Spring washer	1	47	Bottom plastic cover	1
20	Ground lead	1	48	Self Tapping Screw	2
21	Washer	1	49	Base cover	1
22	Insulation board	1	50	Self tapping screw	3
23	Motor rear cover	1	51	Wiring connection cap	5
24	Wave washer	1	52	Ribbon	1
25	Bearing	2	53	Front liner	1
26	Rotor	1	54	O ring	1
27	Stator	1	55	Flat washer	1
28	Motor front cover	1			

Utylizacja

Zawsze utylizuj materiały opakowaniowe zgodnie z przepisami ochrony środowiska i z lokalnymi przepisami dotyczącymi utylizacji.



Symbol przekreślonego kosza na urządzeniu elektrycznym lub elektronicznym oznacza zgodność z dyrektywą 2012/19/UE. Oznacza on, że po zakończeniu eksploatacji, dane urządzenie nie może być utylizowane z odpadami gospodarstwa domowego. Urządzenie może zostać bezpłatnie zwrócone do najbliższego punktu odbioru zużytych urządzeń elektrycznych i elektronicznych. Odpowiednie adresy dostępne są w urzędach miejskich lub gminnych. Strona internetowa <https://hub.trotec.com/?id=45090> zawiera informacje dotyczące możliwości zwrotu towaru na terenie wielu krajów UE. W przeciwnym razie skontaktuj się z jednostką odpowiedzialną za utylizację zużytych urządzeń, uprawnioną do działania na terenie kraju eksploatacji urządzenia.

Specjalna utylizacja urządzeń elektrycznych i elektronicznych pozwala na ponowne zastosowanie użytych materiałów, sortowanie zastosowanych materiałów lub inne rodzaje wykorzystania starych urządzeń. Procedury te pozwalają także na ograniczenie niekorzystnego wpływu zastosowanych materiałów na środowisko naturalne oraz na zdrowie ludzi.

Deklaracja zgodności

Tłumaczenie oryginalnej deklaracji zgodności według dyrektywy maszynowej WE 2006/42/WE, załącznik II część 1 rozdział A

Niniejszym firma Trotec GmbH & Co. KG deklaruje, że wyszczególniony poniżej produkt została zaprojektowany, skonstruowany i wykonany zgodnie z zapisami dyrektywy maszynowej WE w wersji 2006/42/WE.

Model produktu / produkt: TCW 900
Typ produktu: zanurzeniowa pompa do czystej i brudnej wody
Rok produkcji od: 2024

Zastosowane dyrektywy UE:

- 2011/65/UE
- 2012/19/EU
- 2014/30/UE

Zastosowane normy harmonizowane:

- EN 60335-1:2012
EN 60335-1:2012/AC:2014
EN 60335-1:2012/A11:2014
EN 60335-1:2012/A13:2017
EN 60335-1:2012/A15:2021
- EN IEC 60335-2-41:2021
EN IEC 60335-2-41:2021/A11:2021

Zastosowane normy i specyfikacje techniczne:

- EN IEC 55014-1:2021
- EN IEC 55014-2:2021
- EN IEC 61000-3-2:2019/A1:2021
- EN 61000-3-3:2013/A1:2019

Producent oraz nazwisko pełnomocnika ds. dokumentacji:

Trotec GmbH
Grebbeener Straße 7, D-52525 Heinsberg
Telefon: +49 2452 962-400
E-Mail: info@trotec.de

Miejscowość i data wystawienia:
Heinsberg, dnia 15.05.2024

Joachim Ludwig, Dyrektor zarządzający

Trotec GmbH

Grebener Str. 7
D-52525 Heinsberg

☎ +49 2452 962-400

☎ +49 2452 962-200

✉ info@trotec.com

www.trotec.com